



Datum 4 november 2025
Onderwerp Besluit | Zendmast
Behandeld door 
Ons kenmerk Z25-6041 / D25-36604
Uw kenmerk -
Bijlagen 17 (inclusief documentenoverzicht)

Geachte heer 

In uw e-mail van 12 augustus 2025 heeft u Staatsbosbeheer gevraagd om documenten openbaar te maken op grond van de Wet open overheid (Woo). In dit verzoek vraagt u om documenten die gaan over een (mogelijk) aangewezen locatie voor een zendmast. Met u is afgesproken dat uw verzoek in twee delen zal worden behandeld, wat betekent dat u twee (deel)besluiten zult ontvangen.

Met deze brief besluit ik dus voor een deel op uw Woo-verzoek. In dit eerste deelbesluit ontvangt u de documenten die zien op het (mogelijk) plaatsen van de zendmast in Prinsenbeek. In het tweede (en tevens laatste) deelbesluit, dat u op een later moment zult ontvangen, worden documenten meegenomen die zien op het deel van uw verzoek dat zich richt op:

- *“Beleidsdocumenten, interne richtlijnen of afwegingskaders die Staatsbosbeheer hanteert bij het verlenen van medewerking aan telecominstallaties op door haar beheerd terrein”,* alsmede de (later) door u per e-mail opgevraagde grondovereenkomst, voor zover deze in bezit is van Staatsbosbeheer.

Hieronder leest u mijn besluit en hoe ik hiertoe gekomen ben.

Deelbesluit

Ik besluit tegemoet te komen aan uw verzoek en 16 documenten (deels) openbaar te maken. In de bijlage bij dit besluit treft u de documenten en een overzicht aan. Ik heb voor de duidelijkheid de bijlagen genummerd. De nummers op het overzicht komen overeen met de nummers op de documenten.

In de bijgevoegde stukken heb ik een deel van de gegevens onleesbaar gemaakt. Voor de motivering verwijs ik u naar de overwegingen. Per onleesbaar gemaakt onderdeel is met een code aangegeven op basis waarvan de informatie niet openbaar wordt gemaakt. In de bijgevoegde legenda met grondslagen ziet u terug welke code bij welke wettelijke uitzonderingsgrond hoort.

Dit besluit raakt ook de belangen van personen/organisaties buiten Staatsbosbeheer en om die reden is aan deze zogenoemde derde-belanghebbenden vooraf gevraagd om hun zienswijze (mening) te geven over de voorgenomen openbaarmaking. Op basis van één binnengekomen zienswijze zie ik aanleiding om aan te nemen dat één organisatie mogelijk bezwaar heeft tegen de voorgenomen openbaarmaking. Dit heeft gevolgen voor mijn besluit.

Als ik verwacht dat een derde-belanghebbende bezwaar heeft tegen de (voorgenomen) openbaarmaking, verstrek ik - gelet op artikel 4.4 lid 5 Woo - de informatie niet eerder dan dat de derde-belanghebbende gelegenheid heeft gehad om bezwaar te maken en om een voorlopige voorziening te verzoeken. in te dienen. Aangezien de betreffende derde-belanghebbende direct of indirect betrokken is (geweest) bij vrijwel alle documenten, heb ik ervoor gekozen om het feitelijk openbaar maken (en dus het toesturen van alle documenten) uit te stellen. Op deze manier bied ik de derde-belanghebbende de mogelijkheid om te proberen de voorgenomen openbaarmaking tegen te houden.

De documenten bij dit besluit ontvangt u dus op een later moment. Hiertegen kan immers nog bezwaar worden gemaakt. Dit kan de derde-belanghebbende doen door het indienen van een bezwaarschrift bij Staatsbosbeheer en door daarnaast bij de rechtbank te verzoeken om, bij wijze van voorlopige voorziening, het onderhavige besluit tot openbaarmaking te schorsen / uit te stellen. Als binnen twee weken na dagtekening van dit besluit een bezwaarschrift is ingediend en een verzoek om voorlopige voorziening is gedaan, wacht ik de uitspraak van de voorzieningenrechter af, voordat ik tot daadwerkelijke openbaarmaking overga.

Naast dat ik u dit besluit (en te zijner tijd de documenten) toestuur, zal ik deze ook (in geanonimiseerde vorm) op de website van Staatsbosbeheer plaatsen, zodat het besluit en (te zijner tijd ook) de documenten voor iedereen toegankelijk zijn.

Hierna leest u meer over de behandeling van uw Woo-verzoek en een verdere uitleg bij dit besluit. Ook geef ik u meer informatie over wat u kunt doen als u het met dit besluit niet eens bent.

Wat aan dit (deel)besluit vooraf is gegaan

Hieronder geef ik in het kort aan wat er is gebeurd nadat u uw Woo-verzoek op 12 augustus 2025 heeft ingediend bij Staatsbosbeheer.

Op 13 augustus 2025 heeft de behandelaar u per e-mail gevraagd om telefonisch contact op te nemen om uw verzoek door te spreken. Diezelfde dag heeft u haar gebeld en uw verzoek toegelicht.

In uw e-mail van 20 augustus 2025 heeft u uw verzoek aangevuld. In de daarop volgende e-mailwisseling (van diezelfde dag) is de behandeling daarvan met u afgestemd.

In haar e-mail van 21 augustus 2025 heeft de behandelaar u een stand van zaken gegeven en u gevraagd of u ervoor openstaat om met deelbesluiten te werken. In uw e-mail van diezelfde dag heeft u kenbaar gemaakt akkoord te zijn het voorstel van de behandelaar.

In de e-mail van 4 september 2025 is de beslissing op uw Woo-verzoek, op grond van artikel 4.4 lid 2 van de Woo, met twee weken uitgesteld. Dit wordt 'verdagen' genoemd.

Op 24 september 2025 heb ik zogenoemde derde-belanghebbenden om hun zienswijze gevraagd, volgens art. 4:8 van de Algemene wet bestuursrecht. Hiervan bent u (desgevraagd) per e-mail van 30 september 2025 op de hoogte gesteld. Twee derde-belanghebbenden hebben geen gebruik van gemaakt van de mogelijkheid een zienswijze in te dienen. Eén derde-belanghebbende heeft aangegeven geen bedenkingen te hebben

tegen de openbaarmaking in de voorgestelde vorm. Eén derde-belanghebbende heeft een zienswijze over de openbaarmaking ingediend (en deze desgevraagd telefonisch toegelicht). Deze derde-belanghebbende duidt ik hierna aan met 'de organisatie'.

De organisatie geeft (in de ingediende zienswijze) aan dat er geen sprake kan zijn van milieu-informatie of emissiegegevens, omdat er geen sprake is van straling in de zin van de Wet Milieubeheer (maar van golven). Hiervoor is het uitgezonden vermogen te beperkt (namelijk lager dan 4 kW). Vervolgens beroept zij zich op de vertrouwelijkheid van een document, waarin bovendien ook concurrentiegevoelige informatie zou staan. Daarbij bevatten meerdere documenten volgens haar concurrentiegevoelige informatie en zij vreest dat het openbaar worden van deze informatie haar concurrentiepositie zal schaden. Daarnaast maakt de organisatie zich zorgen dat het bekend worden van bepaalde locatiegegevens leidt tot sabotage.

Ik heb de zienswijze van de organisatie in mijn beoordeling meegenomen. Onder "wat niet openbaar is gemaakt" leest u terug welke gevolgen de zienswijze heeft gehad op dit besluit.

Uw Woo-verzoek

Het moment waarop u uw verzoek heeft gedaan, heeft gevolgen voor naar welke documenten zijn gezocht. Een Woo-verzoek kan nooit gaan over documenten die na het opsturen van uw verzoek zijn geschreven.¹ Dit houdt in dat documenten die later zijn gemaakt dan de datum van uw verzoek, 12 augustus 2025, niet zijn meegenomen bij de behandeling van uw Woo-verzoek.

In uw verzoek schrijft u dat er op 3 april 2025 medewerkers van Staatsbosbeheer zijn waargenomen op en nabij de locatie aan de Zanddreef te Prinsenbeek, ter hoogte van de spoorwegovergang. Deze locatie komt volgens u overeen met de plaats die in de aanvraag van Vodafone voor een omgevingsvergunning voor een 30 meter hoge zendmast is genoemd. In het licht hiervan verzoekt u om alle documenten en gegevens openbaar te maken die verband houden met:

- *"De aanleiding en het doel van de aanwezigheid van Staatsbosbeheer op 3 april 2025 op of nabij de beoogde mastlocatie.*
- *De naam/namen en functie(s) van de indiener(s) of initiatiefnemer(s) van het verzoek tot deze afspraak, inclusief de vertegenwoordigers van Vodafone of door haar ingeschakelde adviesbureaus.*
- *De interne en externe communicatie (inclusief e-mails, brieven, telefoonnotities, afsprakenagenda's en gespreksverslagen) tussen Staatsbosbeheer, de gemeente Breda, Vodafone, adviesbureaus en andere betrokken partijen over deze afspraak en/of de betreffende locatie, vanaf 1 januari 2024 tot heden.*
- *Eventuele verslagen, foto's of interne memo's die tijdens of naar aanleiding van dit bezoek zijn gemaakt.*
- *Beleidsdocumenten, interne richtlijnen of afwegingskaders die Staatsbosbeheer hanteert bij het verlenen van medewerking aan telecominstallaties op door haar beheerd terrein.*
- *Eventuele (concept)overeenkomsten, afspraken of intentieverklaringen tussen Staatsbosbeheer en Vodafone (of een door haar ingeschakelde partij) over het gebruik van deze locatie."*

In uw e-mail van 20 augustus 2025 heeft u uw verzoek aangevuld. In deze e-mail schrijft u dat u ook graag inzage wil in een grondovereenkomst die mogelijk is gesloten tussen Staatsbosbeheer en Vodafone Libertel B.V.

¹ ECLI:NL:RVS:2015:623.

Resultaten onderzoek

Ik heb uitgebreid onderzoek gedaan of Staatsbosbeheer de documenten heeft waarop uw informatieverzoek betrekking heeft. Ik heb hiervoor het (digitaal) archief en de betrokken collega's geraadpleegd.

Ik heb 17 documenten gevonden die vallen onder de reikwijdte van uw verzoek (in het kader van dit eerste deelbesluit). Aangezien één van die documenten zowel als bijlage als zelfstandig document is aangetroffen, heb ik ervoor gekozen deze maar één keer openbaar te maken (bij de e-mail waarin deze als bijlage is opgenomen). Dit betekent dat ik per saldo 16 documenten openbaar maak bij dit besluit.

Wat niet openbaar is gemaakt

Het uitgangspunt van de Woo is dat overheidsinformatie zoveel mogelijk openbaar wordt gemaakt als daar om wordt verzocht. Hierop zijn enkele uitzonderingen, die aan openbaarmaking in de weg (kunnen) staan. Het openbaar worden van bepaalde informatie wordt dan onder omstandigheden geweigerd. Dit staat in hoofdstuk 5 van de Woo. Daarbij wordt onderscheid gemaakt tussen absolute weigeringsgronden en relatieve uitzonderingsgronden.

In artikel 5.1 lid 1 van de Woo staan de situaties waarin bepaalde gegevens niet openbaar worden gemaakt. Dit zijn de zogenoemde absolute weigeringsgronden. Bij de andere in de Woo genoemde uitzonderingen moet een afweging worden gemaakt tussen het belang van openbaarheid en het belang om bepaalde gegevens niet openbaar te maken. Dit zijn de relatieve weigeringsgronden. Als er een absolute weigeringsgrond van toepassing is, mag ik bepaalde informatie dus niet verstrekken. Als het om een relatieve weigeringsgrond gaat, moet ik een belangenafweging maken.

Strengere eisen voor openbaarmaking

Als er sprake is van milieu-informatie en emissie-gegevens, gelden strengere regels om het openbaar maken van informatie te weigeren. Voor emissiegegevens gelden de uitzonderingsgronden uit artikel 5.1, eerste en tweede lid, van de Woo niet en voor milieu-informatie geldt een verzwaarde motivatieplicht. Voor milieu-informatie kan openbaarmaking alleen worden geweigerd als er een concreet en zwaarwegend belang is.

Als een Woo-verzoek betrekking heeft op milieu- en emissiegegevens, dan is openbaarmaking dus (vaak) verplicht. Voor emissiegegevens gelden veel van de in de Woo genoemde uitzonderingsgronden niet. Dit betekent dat een Woo-verzoek om deze informatie vrijwel altijd leidt tot openbaarmaking². Bij milieu-informatie geldt een zwaardere motivatieplicht. Daarom stel ik eerst vast of van deze informatie sprake is.

Juridisch kader

In artikel 5.1, zevende lid, van de Woo staat dat de uitzonderingsgronden van het eerste en tweede lid van dat artikel niet van toepassing is op milieu-informatie die betrekking heeft op emissies in het milieu. Er moet daarbij onderscheid worden gemaakt tussen milieugegevens (die niet emissiegegevens zijn) en informatie over emissies in het milieu.

In artikel 2.1 van de Woo wordt voor de definitie van het begrip milieu-informatie verwezen naar artikel 19.1a van de Wet milieubeheer (Wm). In dat artikel staat in het eerste lid onder b, dat milieu-informatie alle informatie omvat, neergelegd in documenten, over factoren zoals – onder andere – stoffen, emissies en ander vrijkomen van stoffen in het milieu die de elementen van het milieu aantasten of waarschijnlijk aantasten.

Een 'emissie' is verder in artikel 1.1 van de Wm gedefinieerd als '*stoffen, trillingen, warmte, die of geluid dat direct of indirect vanuit een bron in de lucht, het water of de bodem worden, onderscheidenlijk wordt gebracht*'.

² Dit is vastgelegd in artikel 5.1 lid 7 van de Woo.

Uit artikel 19.1a, eerste lid onder b, van de Wm blijkt dat artikel 5.1, zevende lid, van de Woo van toepassing is als:

- (a) sprake is van het vrijkomen van emissies in het milieu en
- (b) deze emissies het milieu aantasten of waarschijnlijk aantasten.

Beoordeeld moet worden of sprake is van emissies die zijn vrijgekomen in het milieu. Vervolgens moet worden bekeken of de vrijgekomen emissies het milieu aantasten of waarschijnlijk aantasten. Pas als aan beide voorwaarden is voldaan, kunnen de weigeringsgronden van artikel 5.1, eerste en tweede lid niet worden ingeroepen.

Emissies zijn stoffen, trillingen, warmte of geluiden die direct of indirect in de lucht, het water of de bodem worden gebracht (artikel 1.1 Wm). Ook tasten deze waarschijnlijk de toestand van het milieu aan (artikel 19.1a, sub b, Wm).

Deels sprake van milieu-informatie

Onder de reikwijdte van uw verzoek valt informatie die kwalificeert als milieu-informatie. Uw verzoek richt zich op het (mogelijk) plaatsen van een zendmast en dit onderwerp heeft een milieu-element in zich. Niet uit te sluiten is dat de straling van een zendmast – hoe gering ook – invloed kan hebben op (elementen van) het milieu. Wanneer er sprake is van milieu-informatie, kan dit gevolgen hebben voor het toepassen van uitzonderingsgronden uit artikel 5.1, eerste en tweede lid, van de Woo.

Dat er geen sprake zou zijn van trillingen (maar alleen van elektromagnetische golven) doet aan het voorgaande niet af. Weliswaar zijn trillingen en golven niet aan elkaar gelijk, maar zij zijn wel aan elkaar gerelateerd. Golven volgen (doorgaans) uit trillingen die door de lucht worden verplaatst. Evenmin acht ik van belang dat de golven/trillingen relatief lage energie bevatten, die niet genoeg kracht hebben om elektronen uit atomen te verwijderen (ioniseren). Wel vind ik van belang dat de burger dit zelf moet kunnen terugzien en dit pleit juist voor openbaarmaking. Om die reden volg ik de zienswijze van de organisatie niet.

Deels sprake van informatie die ziet op emissie-gegevens

Daarbij stel ik ook vast dat ik een deel van de gevraagde informatie aanmerk als informatie over emissies in het milieu, zoals bedoeld in artikel 5.1 lid 7 Woo. Het gaat om de locatiegegevens van een (mogelijk te plaatsen) zendmast.³ Dit staat, voor waar het emissie-gegevens betreft, in de weg aan de toepassing van de hierna te noemen uitzonderingsgrond(en). Dit leg ik hierna uit.

Uit rechtspraak van de Afdeling bestuursrechtspraak van de Raad van State volgt dat de begrippen ‘emissies in het milieu’ en ‘informatie over emissies in het milieu’ ruim moeten worden uitgelegd.⁴ Volgens de Afdeling volgt uit arresten van het Hof van Justitie, dat onder de begrippen ‘emissies in het milieu’ en ‘informatie over emissies in het milieu’ niet alleen gegevens moeten worden begrepen die de daadwerkelijke uitstoot betreffen, maar ook de gegevens over de invloeden van die emissies op het milieu alsook de gegevens die het publiek in staat stellen te controleren of de beoordeling van de daadwerkelijke of voorzienbare emissies door het bestuursorgaan juist is.⁵ Het belang dat ‘het publiek’ bij toegang tot informatie over emissies in het milieu heeft, omvat dus niet alleen dat bekend wordt wat er in het milieu vrijkomt (of voorzienbaar zal vrijkomen), maar stelt ‘het publiek’ ook in staat om te begrijpen hoe het milieu door de emissies in kwestie zou kunnen worden aangetast.

³ De locatie van een emissie is een emissie-gegeven (zie ABRvS 19 januari 2022 ECLI:NL:RVS:2022:128).

⁴ ECLI:NL:RVS:2023:1926.

⁵ HvJEU 23 november 2016, Bayer CropScience, ECLI:EU:C:2016:890 en HvJEU 23 november 2016, Commissie/ACC, ECLI:EU:C:2016:889.

Wat is geen milieu-informatie/emissie-gegevens?

Naast de locatiegegevens voor de (eventueel te plaatsen) zendmast, bevatten de documenten geen informatie die kwalificeert als milieu-informatie (en daarmee evenmin over emissie-gegevens). In dit geval gaat het weliswaar om het (mogelijk) plaatsen van een zendmast, maar de gevonden documenten betreffen met name communicatie. Deze correspondentie betreft noch gegevens die de daadwerkelijke uitstoot, noch gegevens over de invloeden van emissies op het milieu noch gegevens die het publiek in staat stellen te controleren of de beoordeling van de daadwerkelijke of voorzienbare emissies door het bestuursorgaan juist is. Het gaat uitsluitend over communicatie over het (mogelijk) plaatsen van een zendmast en alle praktische zaken die daarbij komen kijken.

Geen geslaagd beroep op bedrijfs- en fabricagegegevens, art. 5.1, lid 1 sub c, Woo

De organisatie heeft aangegeven bedenkingen te hebben tegen mijn voornemen om de in de documenten genoemde prijsafspraken openbaar te maken en beroept zich daarbij op de vertrouwelijkheid van het document. Deze zienswijze volg ik niet en hieronder leg ik uit waarom ik dit niet doe.

Het openbaar maken van bedrijfs- en fabricagegegevens gebeurt op grond van artikel 5.1, eerste lid, aanhef en sub c, niet wanneer deze gegevens door natuurlijke personen of rechtspersonen vertrouwelijk met de overheid zijn gedeeld. Daarvan is in deze situatie geen sprake. Allereerst gaat het niet om informatie die door de betreffende organisatie met Staatsbosbeheer is gedeeld, maar gaat het (onder andere) om overeengekomen prijzen. Daarbij is in de betreffende overeenkomst weliswaar overeengekomen dat sprake is van vertrouwelijkheid, maar daarop volgt de uitzondering “voor zover de uitvoering van de overeenkomst of enig wettelijk voorschrift hen daartoe verplicht”. In dit geval schijft de Wet open overheid voor dat Staatsbosbeheer (in principe) tot openbaarmaking verplicht is. Door de organisatie zijn verder geen feiten of omstandigheden aangevoerd waaruit enige vertrouwelijkheid blijkt of waaruit deze af te leiden is. De enkele clausule van vertrouwelijkheid is onvoldoende (in het kader van de Woo).

Geen geslaagd beroep op art. 5.1, lid 2 sub f, Woo; concurrentiegevoelige bedrijfs- en fabricagegegevens

Hoewel de organisatie zich niet met zoveel woorden beroept op de bescherming van haar concurrentiegevoelige bedrijfs- en fabricagegegevens, heb ik - in het kader van de zorgvuldigheid - wel getoetst of de uitzonderingsgrond uit artikel 5.1, lid 2 sub f, van de Woo van toepassing is. Ik ben echter van mening dat ook deze niet kan worden ingeroepen in dit geval. Dit licht ik verder toe.

Wanneer een deel van de aangetroffen documenten bestaat uit concurrentiegevoelige bedrijfs- en/of fabricagegegevens van rechtspersonen die niet valt onder de absolute weigeringsgrond van art. 5.1 eerste lid sub c Woo, kan de relatieve uitzonderingsgrond uit artikel 5.1, lid 2 sub f, Woo nog van toepassing zijn. Dan moet een belangenafweging worden gemaakt tussen het belang van openbaarheid en het belang van de organisatie. Het moet dan gaan om het openbaar worden van specifieke gegevens die het betrokken bedrijf kunnen schaden in haar concurrentiepositie en waardoor zij onevenredig benadeeld wordt ten opzichte van haar concurrenten.

Op grond van vaste rechtspraak gaat het om gegevens waaruit feiten kunnen worden afgeleid met betrekking tot de (technische) bedrijfsvoering, het productieproces, afzet van producten of de kring van afnemers of leveranciers. Gegevens die gaan over hebben op de financiële bedrijfsvoering, worden onder omstandigheden ook als bedrijfs- en fabricagegegevens gezien.

De organisatie heeft benadrukt dat – binnen de telecommunicatiebranche – geldt dat zogenoemde ‘bijkomende faciliteiten’⁶ die bij het aanbieden van mobiele netwerken horen, onder redelijke voorwaarden moeten worden aangeboden. Zij vreest dat dit principe onder druk komt te staan met het openbaar worden van de overeengekomen tarieven (met Staatsbosbeheer) en voorziet dat dit leidt tot prijsopdrijvingen. Volgens de organisatie is een grote markt van partijen geïnteresseerd in de prijsafspraken. Het kan dan gaan om tussenpersonen of particulieren die voorzieningen ter beschikking hebben gesteld. Wanneer bekend wordt welke prijzen de organisatie Staatsbosbeheer betaalt voor het grondgebruik (voor een zendmast), zullen de partijen hun tarieven hier mogelijk op willen aanpassen.

Ik volg deze zienswijze van de organisatie niet. Daarbij overweeg ik dat de tarieven die Staatsbosbeheer hanteert bij dergelijke overeenkomsten voor alle partijen dezelfde zijn. Dit geldt niet alleen voor andere telecom-aanbieders, maar ook voor tussenpersonen. Van een concurrerende markt is ten aanzien van het ter beschikking stellen van grond geen sprake. Daarbij komt dat de door de organisatie bedoelde tussenpersonen zeer waarschijnlijk al bekend zijn met de tarieven van Staatsbosbeheer, dan wel deze anders vrij eenvoudig kunnen opvragen. Het gevaar dat particulieren, die grond ter beschikking stellen aan aanbieders van telecommunicatie, hun prijzen zullen aanpassen zie ik niet. Daarbij betrek ik dat de organisatie desgevraagd heeft aangegeven dat particulieren doorgaans een gebouw (voor een antenne) ter beschikking stellen. Dit is niet vergelijkbaar met de situatie bij Staatsbosbeheer, waarbij grond ter beschikking wordt gesteld (voor een zendmast). De tarieven zijn daarmee niet één op één toepasbaar op elkaar en in die zin is het appels met peren vergelijken. Dan blijft hooguit een zodanige kleine kring van particulieren over waarvoor geldt dat de situaties vergelijkbaar zijn, dat het eventuele financiële effect verwaarloosbaar is. Daarmee passeer ik ook de vrees van de organisatie dat tussenpersonen de particulieren zullen inlichten bij het openbaar worden van de prijsafspraken.

Geen geslaagd beroep op sabotage, art. 5.1, lid 2 sub h, Woo

Zoals ik hiervoor heb uitgelegd, merk ik het plaatsen van een zendmast aan als emissie-gegeven. De locatie van een emissie is een emissie-gegeven.⁷ Binnen de Woo worden emissiegegevens van zodanig belang geacht, dat die openbaar moeten worden gemaakt. Dat emissiegegevens (op verzoek) openbaar worden gemaakt, blijkt uit artikel 5.1, zevende lid, van de Woo. Dit artikel staat aan het invoeren van relatieve weigeringsgronden uit artikel 5.1 tweede lid van de Woo (waaronder ook de beveiliging van bedrijven en voorkomen van sabotage) in de weg. Alleen al om die reden volg ik de zienswijze van de organisatie niet. Voor de volledigheid merk ik op dat, zelfs als er geen sprake zou zijn (geweest) van emissie-gegevens, zoals de organisatie stelt, ik de zienswijze niet volg. Daarbij overweeg ik als volgt.

Ik maak informatie niet openbaar als dit extra risico's met zich meebrengt voor personen of bedrijven. Uit de wetsgeschiedenis vloeit voort dat informatie kan worden geweigerd in het geval het bekend worden hiervan extra risico's met zich meebrengt ten aanzien van de beveiliging van personen en bedrijven of het voorkomen van sabotage. Ik ben van mening dat er geen concrete aanknopingspunten zijn om te veronderstellen dat het bekend worden van de (beoogde) locatie van de zendmast via dit besluit extra risico's met zich brengt.

De organisatie heeft desgevraagd verklaard dat de zendmast niet zal worden geplaatst op de locatie in Prinsenbeek. Weliswaar zijn hierover gesprekken gevoerd, maar inmiddels is besloten om gebruik te maken van een bestaande zendmast in de omgeving. Hiermee kan van een gevaar op sabotage geen sprake meer zijn (nu de zendmast er feitelijk niet meer komt). De door de organisatie aangevoerde argumenten dat in het verleden (met name in coronatijd) regelmatig 5G-zendmasten in brand zijn gestoken en dat voor het publiek

⁶ Hieronder worden onder meer begrepen gebouwen (inclusief de toegang daartoe en de bekabeling ervan), antennes, masten, torens, en andere ondersteunende constructies.

⁷ zie ABRvS 19 januari 2022 ECLI:NL:RVS:2022:128.

niet bekend is bij welke provider een bepaalde mast hoort, zijn daarmee niet meer relevant en laat ik buiten beschouwing.

Welke weigeringsgronden zijn wel toegepast?

De voor dit besluit relevante uitzonderingsgronden komen hierna aan bod. Waar sprake is van milieu-informatie (die niet als emissie-informatie kan worden gezien) heb ik een aanvullende belangenafweging gemaakt.

Bijzondere openbaarmakingsregimes, bijlage bij art. 8.8 Woo

In de bijlage bij artikel 8.8 van de Woo wordt verwezen naar wetten waarvoor eigen, dan wel bijzondere openbaarmakingsbepalingen zijn. De in die bijlage opgenomen wetten gaan daarmee voor op de Woo en dit betekent dat de Woo niet van toepassing is op de in die wetten genoemde documenten of informatie/gegevens. Eén van de wetten waarnaar wordt verwezen is de Kadasterwet.

Eén van de bijlagen bij een e-mailwisseling vallen onder de Kadasterwet en maak ik niet openbaar bij dit besluit op grond van artikel 8.8 van de Woo. Om welke e-mailwisseling het gaat, ziet u terug in het documentenoverzicht. Het gaat om eigendomsinformatie van het perceel met de kadastrale aanduiding Prinsenbeek H 3329. U kunt deze informatie (online) opvragen via www.kadaster.nl.

De eerbiediging van de persoonlijke levenssfeer, art. 5.1, lid 2 sub e, Woo

De documenten die vallen onder uw verzoek bevatten persoonsgegevens. Deze persoonsgegevens worden op grond van artikel 5.1, tweede lid, aanhef en sub e, Woo niet openbaargemaakt als het belang daarvan niet opweegt tegen het belang van de bescherming van de persoonlijke levenssfeer. In de documenten staan (voor- en achter)namen, functieomschrijvingen, telefoonnummers en e-mailadressen van personen die niet met hun functie in de openbaarheid treden.⁸ Van openbaarmaking hiervan wordt, in lijn met vaste rechtspraak, meestal afgezien.⁹ Namen van personen die in hun functie in de openbaarheid treden worden wel openbaar gemaakt.

Ondanks dat er sprake is van emissie-gegevens, acht ik de bescherming van de persoonlijke levenssfeer wel aan de orde bij namen en contactgegevens van natuurlijke personen die als medewerkers bij overheid en bedrijven werkzaam zijn (deze gegevens zijn ook niet als milieu-informatie aan te merken).

Goed functioneren van Staatsbosbeheer, art. 5.1, lid 2 sub i, Woo

Bepaalde e-mailadressen, die niet van een specifiek persoon zijn, heb ik onleesbaar gemaakt. Het gaat om interne e-mailboxen van Staatsbosbeheer die zijn bedoeld voor interne communicatie met medewerkers (en eventueel samenwerkingspartners). Als ik die e-mailadressen openbaar maak, kan ik niet uitsluiten dat deze communicatiekanalen worden verstoord doordat derden hiervan (oneigenlijk) gebruik gaan maken. Hier zijn de betreffende e-mailadressen niet voor bedoeld. De bescherming (van de gebruikers) tegen de potentiële hinder van kenbaarheid van die adressen voor een ieder, vind ik in dit geval zwaarder wegen dan het belang van openbaarheid (van die gegevens). In deze afweging betrek ik dat de geanonimiseerde gegevens niet raken aan de inhoud van uw Woo-verzoek en dat deze geen emissie-gegevens betreffen.

Buiten reikwijdte verzoek

Informatie die niet onder de reikwijdte van uw verzoek valt, maar wel in de documenten is opgenomen, maak ik niet openbaar.¹⁰ Het gaat dan om informatie die geen verband houdt met uw Woo-verzoek. Het kan dan gaan om andere gebieden of onderwerpen, maar ook om zaken zoals gezondheid, vrije tijd en vakanties. Deze passages zijn onleesbaar gemaakt.

⁸ Het gaat om personen binnen en buiten Staatsbosbeheer.

⁹ ECLI:NL:RVS:2018:321.

¹⁰ ECLI:NL:RVS:2018:1356.

In enkele gevallen heb ik ervoor gekozen een bijlage integraal te weigeren dan wel pagina's daaruit integraal te weigeren. Het betreft een bijlage bij een e-mailwisseling waarin over voornamelijk andere onderwerpen werd geschreven dan het onderwerp waar uw Woo-verzoek zich op richt. Deze delen heb ik om die reden onleesbaar gemaakt. Na anonimiseren blijft er echter geen zelfstandig leesbare tekst over. Deze pagina's maak ik daarom in zijn geheel niet openbaar. Hetzelfde geldt voor een bijlage bij een overeenkomst, die geheel gaat over andere gebieden (dan Prinsenbeek). Ik verwijs u naar het documentenoverzicht.

Rechtsmiddelen

Deze brief is een besluit in de zin van de Algemene wet bestuursrecht. Bent u het met dit besluit niet eens? Dan kunt u binnen zes weken na verzending van dit besluit schriftelijk bezwaar maken. Ook een andere belanghebbende kan tegen dit besluit bezwaar maken. Het bezwaarschrift kan worden gestuurd aan de Directeur Staatsbosbeheer, Postbus 2, 3800 AA Amersfoort. U kan uw bezwaarschrift ook per e-mail versturen naar info@staatsbosbeheer.nl. U wordt verzocht een afschrift van dit besluit bij het bezwaarschrift te voegen.

Een bezwaarschrift moet zijn ondertekend en bevat tenminste:

- uw naam en adres;
- een datum;
- een omschrijving van het besluit waartegen het bezwaar is gericht;
- de redenen waarom u het niet eens bent met het besluit.

Het niet voldoen aan deze eisen kan leiden tot niet-ontvankelijkheid van het bezwaarschrift. Dat betekent dat uw bezwaar niet inhoudelijk wordt behandeld.

Een kopie van dit besluit zend ik aan de betrokken organisatie die bedenkingen heeft geuit tegen de voorgenomen openbaarmaking (in de voorgestelde vorm).

Als u nog vragen heeft, kunt u contact opnemen met mevrouw [REDACTED] via het mobiele telefoonnummer [REDACTED] of via het e-mailadres Woo@staatsbosbeheer.nl.

Met vriendelijke groet,

de directeur Staatsbosbeheer, namens deze,



ing. N.W. de Snoo
directeur Terreinbeheer & Ontwikkeling (wnd)

Documentenoverzicht

Woo-besluit met zaaknummer: Z25-6041

Nummer	Naam / Kernwoorden	d.d. document	Openbaar gemaakt?
Deelbesluit 1			
P. 1 t/m 5	1. E-mail "FW: Eventuele Plaatsing Vodafone Antenne (...)" Bijlage 1 Prinsenbeek	Vanaf 21-11-2024	Ja, de e-mail deels. Bijlage 1 valt onder bijlage bij artikel 8.8 – Kadasterwet en maak ik om die reden niet openbaar via dit besluit.
P. 6 t/m 8	2. E-mail "Re: Eventuele Plaatsing Vodafone Antenne (...)"	Vanaf 21-11-2024	Ja, deels
P. 9 – 10	3. E-mail "Re: Eventuele Plaatsing Vodafone Antenne (...)"	Vanaf 21-11-2024	Ja, deels. Een deel van de e-mailwisseling is weggelaten, aangezien deze al eerder openbaar is gemaakt bij dit besluit (p. 3 – 5).
P. 11 - 12	4. E-mail: Nieuwe zendmast Groene Schakel	Vanaf 28-1-2025	Ja, deels
P. 13 - 14	5. E-mail "Nieuwe zendmast Groene Schakel" met correctie	vanaf 28-1-2025	Ja, deels
P. 15 t/m 28	6. E-mail , met bijgevoegd document " <i>VL LL set N17883 Prinsenbeek rev.oo.pdf</i> " en "brief Staatsbosbeheer"		Ja, deels.
P. 29 t/m 32	7. E-mail "Re verzoek om constructietekeningen (...)"		Ja, deels. Een deel van de e-mailwisseling is weggelaten, aangezien deze al eerder openbaar is gemaakt bij dit besluit.
P. 33 t/m 35	8. E-mail met verzoek om akkoord inzake "RE Verzoek om constructietekeningen (...).		Ja, deels. Bijgevoegd document " <i>VL LL set N17883 Prinsenbeek rev.oo.pdf</i> " is eerder bij dit besluit openbaar gemaakt en voeg ik om die reden niet (nogmaals) bij dit document. Een deel van de e-mailwisseling is weggelaten, aangezien deze al eerder openbaar is gemaakt bij dit besluit (pag. 19).
P. 36	9. E-mail eventuele plaatsing Vodafone antenne	vanaf 4-2-2025	Ja, deels. Een deel van de e-mailwisseling is weggelaten, aangezien deze al eerder openbaar is gemaakt bij dit besluit (pag. 19).
P. 37 - 38	10. E-mail met bijgevoegd verslag grond en gebouwen	8-5-2025	Ja, deels. Slechts de voor dit besluit relevante pagina wordt openbaar gemaakt bij dit besluit. De overige pagina's zien geheel op andere onderwerpen. Na anonimiseren (buiten reikwijdte) blijft er niets zelfstandig leesbaars meer over.
P. 39 - 40	11. E-mail(wisseling) "Verzoek om constructierekening (...)		Ja, deels. Bijgevoegd document " <i>VL LL set N17883 Prinsenbeek rev.oo.pdf</i> " is eerder bij dit besluit openbaar gemaakt en voeg ik om

			die reden niet (nogmaals) bij dit document. Een deel van de e-mailwisseling is weggelaten, aangezien deze al eerder openbaar is gemaakt bij dit besluit (vanaf pagina 17).
P. 41	12. Email: "FW verzoek om constructietekeningen"	Vanaf 11-2-2025	Ja, deels
P. 42 - 43	13. Email: "Re verzoek om constructietekeningen"	Vanaf 11-02-2025	Ja, deels
P. 44 t/m 47	14. Email: "Re verzoek om constructietekeningen"	Vanaf 04-02-2025	Ja, deels
P. 48	15. Screenshot WhatsApp-chat	Vanaf 02-04-2025	Ja, deels
P. 49 t/m 65	16. Getekende overeenkomst SBB en Vodafone	13-11-2014	Ja, deels. De bijlage "Overzicht opstelpunten voor data/telecommunicatieapparatuur op grond van Staatsbosbeheer" gaat over andere gebieden dan Prinsenbeek en valt daarmee buiten de reikwijdte van uw verzoek. Deze maak ik daarom niet openbaar via dit (deel)besluit.
n.v.t.	17. Brief: instemming plaatsen zendmast Zuideeaf nabij Prinsenbeek, met bijgevoegd document "VL LL set N17883 Prinsenbeek rev.oo.pdf"	26-5-2025	Nee. Dit document is (als bijlage) eerder bij dit besluit openbaar gemaakt en voeg ik om die reden niet (nogmaals) bij. Ik verwijs naar pag. 28 van de documenten(set).

Van: "[REDACTED]"
Verzonden: woensdag 12 februari 2025 17:10
Aan: "[REDACTED]" <[REDACTED]@staatsbosbeheer.nl>; "[REDACTED]" <[REDACTED]@staatsbosbeheer.nl>
Onderwerp: RE: Eventuele Plaatsing Vodafone Antenne Opstelpunt S17883C: Prinsenbeek H 3329

Super!
Veel dank

Van: [REDACTED]
Verzonden: woensdag 12 februari 2025 16:39
Aan: [REDACTED]; [REDACTED]
Onderwerp: RE: Eventuele Plaatsing Vodafone Antenne Opstelpunt S17883C: Prinsenbeek H 3329

Dag [REDACTED],

Ja, ik heb ze meegenomen en dit is wat er uit is gekomen.

Groeten,

[REDACTED]

Van: [REDACTED] <[REDACTED]@staatsbosbeheer.nl>
Verzonden: woensdag 12 februari 2025 11:16
Aan: [REDACTED] <[REDACTED]@staatsbosbeheer.nl>
CC: [REDACTED] <[REDACTED]@staatsbosbeheer.nl>
Onderwerp: RE: Eventuele Plaatsing Vodafone Antenne Opstelpunt S17883C: Prinsenbeek H 3329

[REDACTED]

Als ik het goed lees heeft [REDACTED] met [REDACTED], [REDACTED] en [REDACTED] gesproken. klopt mijn aanname [REDACTED]

Zo ja, dan kan ik instemmen met deze locatie.

Dankjewel voor je werk hierin [REDACTED]. Qua proces bedacht ik me nog dat we het in het vervolg toch anders moeten doen: een dergelijke vraag is gericht op bestaande natuur en bestaand beleid en landt in het beheerteam, dus moet ik eigenlijk zelf oppakken met de betrokken boswachters. Sorry dus dat ik hem jou in je drukke agenda heb gedrukt [REDACTED], en een volgende keer pak ik zoiets zelf op. Gelijk een goede reden om even met wat mensen uit het team naar buiten te gaan.

Van [REDACTED] heb ik begrepen dat – als de locatie en voorwaarden vanuit het team helder zijn – de administratieve afhandeling door [REDACTED] opgepakt wordt.

Hartelijke groet

[REDACTED]

Van: [REDACTED] <[REDACTED]@staatsbosbeheer.nl>
Verzonden: dinsdag 11 februari 2025 16:25
Aan: [REDACTED] <[REDACTED]@staatsbosbeheer.nl>
CC: [REDACTED] <[REDACTED]@staatsbosbeheer.nl>
Onderwerp: FW: Eventuele Plaatsing Vodafone Antenne Opstelpunt S17883C: Prinsenbeek H 3329

[REDACTED],

De mastenverzoeker wenst van mij [REDACTED] een akkoord over de locatie van de zendmast.

Ik heb geen mandaat dus graag jou instemming met de locatie (nog iets links of rechts te schuiven na overleg ter plaatse met verzoeker, conform onderstaande mailwisseling intern) zodat de verzoeker ter plaatse kan komen om met [REDACTED] en [REDACTED] de details in het veld te bespreken.

Met vriendelijke groet,

[REDACTED]

Van: [REDACTED] <[REDACTED]@staatsbosbeheer.nl>
Verzonden: dinsdag 4 februari 2025 15:54
Aan: [REDACTED] <[REDACTED]@staatsbosbeheer.nl>
CC: [REDACTED], [REDACTED] <[REDACTED]@staatsbosbeheer.nl>; SBB Zendmasten <[REDACTED]@staatsbosbeheer.nl>; [REDACTED] <[REDACTED]@staatsbosbeheer.nl>; [REDACTED] <[REDACTED]@staatsbosbeheer.nl>; [REDACTED] <[REDACTED]@staatsbosbeheer.nl>
Onderwerp: RE: Eventuele Plaatsing Vodafone Antenne Opstelpunt S17883C: Prinsenbeek H 3329

Dag [J],

Van onze collega's heb ik terugkoppeling gehad en voor de volgende locatie (in blauw) willen we graag het gesprek voeren met betrekking tot het plaatsen van een zendmast:

In verband met open zichtlijnen niet veel noordelijker, in verband met verbindingzone ecologie niet zuidelijker en westelijker, in verband met eigendomsgrens niet oostelijker.

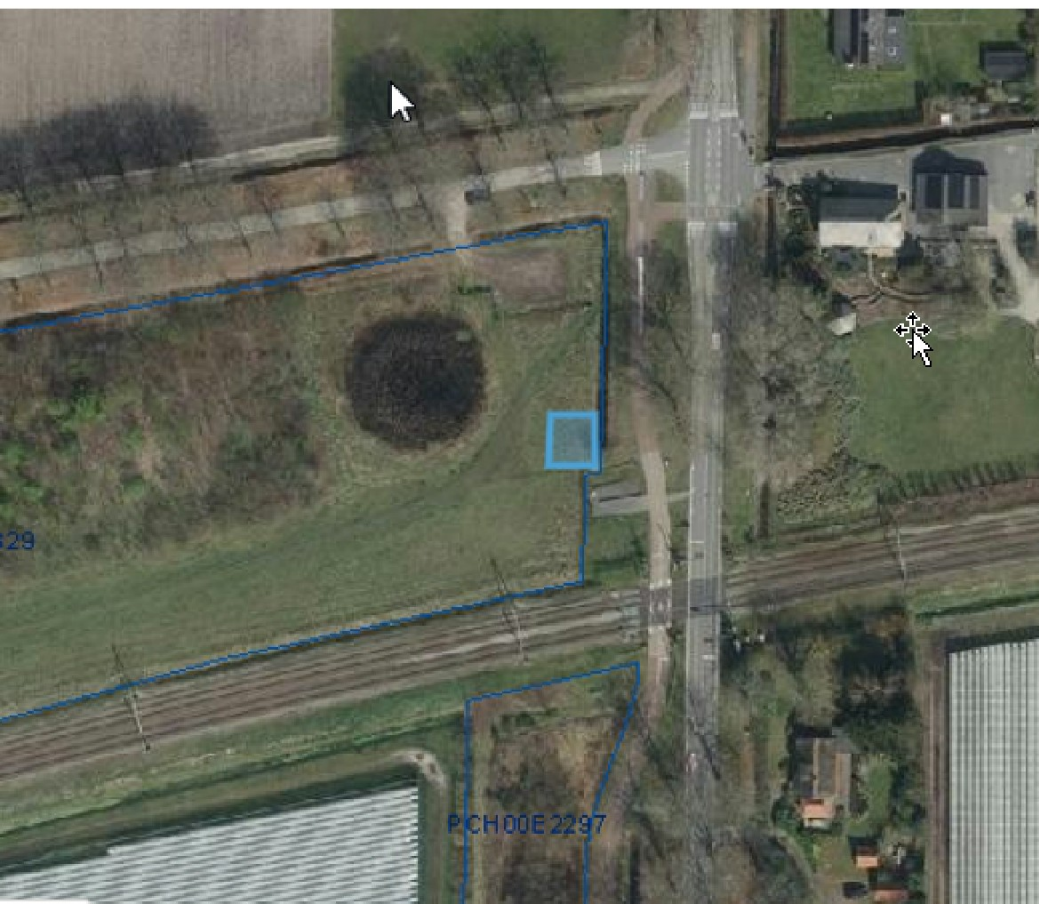

Zover ik kan overzien past dit ook bij de vraag die de aanvrager eerder bij ons had weggelegd.

Van belang is nu om:

1. De exacte locatie met de boswachter beheren te bepalen, inclusief de grootte van het perceel, inrichting, toegankelijkheid en beheerbaarheid van het perceel en het moment van plaatsen: [J] [J], in CC meegenomen (06-[J]).
2. Contractuele zaken verder uit te werken.

Wil jij dit verder nu van mij overnemen?

De aanvrager is overigens [J] [J]@md7.com 06-[J].

Mocht ik onduidelijk zijn, dan hoor ik graag van je.

[J]
0031-6-[J]

Van: [J] <[J]@staatsbosbeheer.nl>

Verzonden: donderdag 5 december 2024 09:01

Aan: SBB Zendmasten <[J]@staatsbosbeheer.nl>

CC: [J] <[J]@staatsbosbeheer.nl>; [J], [J] <[J]@staatsbosbeheer.nl>

Onderwerp: FW: Eventuele Plaatsing Vodafone Antenne Opstelpunt S17883C: Prinsenbeek H 3329

Dag [J],

[J] heeft [J] aan mij gevraagd om dit verzoek te verkennen en te toetsen.

Het kadastrale perceel wat gekozen is maakt onderdeel uit van een cultuurhistorisch gehaal. Maar een deel ook niet, daar liggen kansen.

Graag zou ik met de medewerker van Vodafone willen bespreken waar zij de opstelling van de antenne bedacht hebben.

Heb jij contactgegevens? Dan ga ik dit verder oppakken.

Groeten,

[redacted]
06-[redacted]

Van: [redacted], [redacted] <[redacted]@staatsbosbeheer.nl>

Verzonden: woensdag 27 november 2024 16:25

Aan: [redacted] <[redacted]@staatsbosbeheer.nl>

Onderwerp: RE: Eventuele Plaatsing Vodafone Antenne Opstelpunt S17883C: Prinsenbeek H 3329

Hoi [redacted],

Ik zou het even aan [redacted] voorleggen. Het is goed dat hij vanuit zijn rol [redacted] hierin meedenkt/kijkt.

[redacted] is een directe collega van mij in Groningen, hij coördineert de landelijke aanvragen van zendmasten. Of eventuele aanpassingen daarop.

De administratieve verwerking en afhandeling loopt ook via hem. Dit is een apart project en het staat verder los van de reguliere aanvragen voor kabels en leidingen.

De inhoudelijke beoordeling loopt via het plaatselijke beheer, waarin de rentmeester een adviserende rol heeft.

Groet,

[redacted]

Van: [redacted] <[redacted]@staatsbosbeheer.nl>

Verzonden: woensdag 27 november 2024 15:39

Aan: [redacted], [redacted] <[redacted]@staatsbosbeheer.nl>

Onderwerp: FW: Eventuele Plaatsing Vodafone Antenne Opstelpunt S17883C: Prinsenbeek H 3329

Hoi [redacted]

Ik krijg onderstaand verzoek binnen. Wil je me laten weten hoe ik hiermee om moet gaan?

Ik heb het perceel even opgezocht, zie kaart hieronder

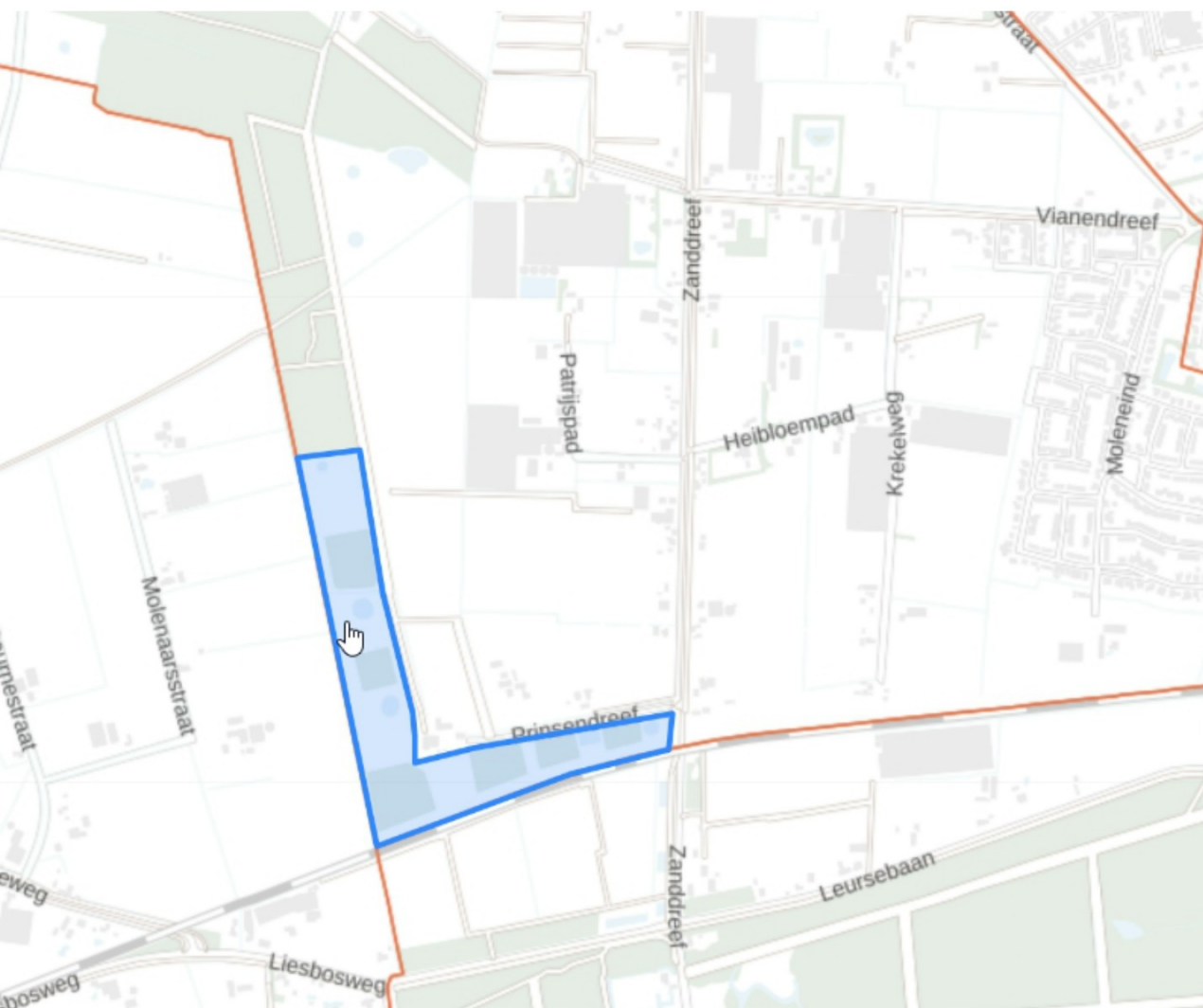

Groet

Van: SBB Zendmasten <[redacted]@staatsbosbeheer.nl>

Verzonden: woensdag 27 november 2024 15:21

Aan: [redacted] <[redacted]@staatsbosbeheer.nl>

Onderwerp: FW: Eventuele Plaatsing Vodafone Antenne Opstelpunt S17883C: Prinsenbeek H 3329

Goedemiddag [redacted],

Zie onderstaande aanvraag van MD7 namens Vodafone voor het mogen plaatsen van een zendmast op Prinsenbeek H 3329. Zou jij contact met MD7 willen opnemen en de (on)mogelijkheden bespreken zodat MD7 je mogelijk alvast constructietekeningen incl beoogde locatie kan mailen? Nadat jij voor die constructietekeningen akkoord hebt gegeven, komt Zendmasten in beeld voor het opstellen van een toestemmingsbrief voor het mogen bouwen van de zendmast waarbij SBB op moment € 7.060,00 per jaar ontvangt obv prijspeil 1-1-2024.

Zoals je wellicht weet heeft SBB met Vodafone een raamovereenkomst voor het plaatsen van zendmasten met toebehoren met een maximale huoppervlakte van 100 m².

Hou er rekening dat op dit perceel geliberaliseerde pacht aanwezig is. Het is wel verstandig op dat pachtcontract aan te passen voordat de toestemmingsbrief aan MD7 wordt gestuurd. Zie bijgevoegd schermprint.

Perceel	KGM-code	Sectie	Nummer	Objectletter	Objectnummer	Deelcode	Deelnummer	Kadastrale gemeente
	PSB00	H	3329	G	0			Prinsenbeek

Basis	Relaties	Kadastrale relaties	Overeenkomsten	Transacties en Mutaties	Rente	Objectbelemmeringen	Landschap en Bouwwerken				
OVK-nummer			Overeenkomstsoort					Wederpartij	ngangsdatum	Einddatum	Status
OVK160272			F03-Faunabeheerovereenkomst					WBE, De Haagsche Beemden	01-01-2020	01-01-2026	Actief
OVK163173			A01-Pacht - Geliberaliseerd					MTS, A.P.M.M. Romme en W.G.M.	01-01-2022	01-01-2028	Actief
OVK156326			A01-Pacht - Geliberaliseerd					[redacted]	01-01-2016	01-01-2022	Gesloten
OVK138082			F03-Faunabeheerovereenkomst					WBE, De Haagsche Beemden	01-04-2013	01-01-2020	Gesloten
OVK138839			A01-Pacht - Geliberaliseerd					[redacted]	01-01-2013	01-01-2015	Gesloten

Met vriendelijke groet,

[redacted] team Grondzaken

Van: [redacted] <[redacted]@md7.com>

Verzonden: donderdag 21 november 2024 16:22

Aan: SBB Zendmasten <[redacted]@staatsbosbeheer.nl>

Onderwerp: Eventuele Plaatsing Vodafone Antenne Opstelpunt S17883C: Prinsenbeek H 3329

Goedemiddag,

Is er optie een Vodafone mast te bouwen op dit perceel van Staatsbosbeheer?

Alvast bedankt.

Met vriendelijke groet,

[Redacted]



Wim Duisenbergplantsoen 51
6221 SE Maastricht
Netherlands
D +31 [Redacted]
M +31 6 [Redacted]
[Redacted]@md7.com

This message contains confidential information and is intended only for the individual(s) addressed in the message. If you are not the named addressee, you should not disseminate, distribute, or copy this e-mail. If you are not the intended recipient, you are notified that disclosing, distributing, or copying this e-mail is strictly prohibited.

Van: "[REDACTED]"
Verzonden: dinsdag 4 februari 2025 15:57
Aan: "[REDACTED]" <[REDACTED]@md7.com>
Cc: "[REDACTED]" <[REDACTED]@staatsbosbeheer.nl>; "SBB Zendmasten" <[REDACTED]@staatsbosbeheer.nl>
Onderwerp: RE: Eventuele Plaatsing Vodafone Antenne Opstelpunt S17883C: Prinsenbeek H 3329

Dag [REDACTED],

Mijn collega's boswachters hebben een locatie gevonden die volgens mij passend is bij jou. Ik heb dit voorstel zojuist naar [REDACTED] verstuurd die [REDACTED] hier op moet reageren.

Dan weet jij dat er een locatie is gevonden en dat er in principe opvolging in zit.

Groeten,

[REDACTED]
0031-6-[REDACTED]

Van: [REDACTED]
Verzonden: vrijdag 10 januari 2025 09:55
Aan: [REDACTED]
Onderwerp: Re: Eventuele Plaatsing Vodafone Antenne Opstelpunt S17883C: Prinsenbeek H 3329

Hallo [REDACTED],

Ja dat klopt het kan ook met 8 x 8 meter voor een 39 meter vakwerkmast. Indien we een 30 meter buismast gebruiken kunnen we ook volstaan met 3 x 5 meter.

Ik hoor het graag.

Met vriendelijke groet,

[REDACTED]
[REDACTED]

MD7

Wim Duisenbergplantsoen 51
6221 SE Maastricht
Netherlands
D +31 [REDACTED]
M +31 6 [REDACTED]
[REDACTED]@md7.com

This message contains confidential information and is intended only for the individual(s) addressed in the message. If you are not the named addressee, you should not disseminate, distribute, or copy this e-mail. If you are not the intended recipient, you are notified that disclosing, distributing, or copying this e-mail is strictly prohibited.

Van: [REDACTED] <[REDACTED]@staatsbosbeheer.nl>
Verzonden: donderdag 9 januari 2025 17:54
Aan: [REDACTED] <[REDACTED]@md7.com>
Onderwerp: RE: Eventuele Plaatsing Vodafone Antenne Opstelpunt S17883C: Prinsenbeek H 3329

U ontvangt niet vaak e-mail van [REDACTED]@staatsbosbeheer.nl. [Ontdek waarom dit belangrijk is](#)

Dag [REDACTED],
Vergeten te vragen:
In mijn beleving heeft u een locatie nodig van 10x10m en er komt een hekwerk om heen te staan? Klopt dat?

Ik vraag dit omdat de locatie die u aangeeft onderdeel uit maakt van een verbindingszone, hier zijn hekwerken minder gewenst.

Groeten,

Van: [redacted] <[redacted]@md7.com>

Verzonden: woensdag 8 januari 2025 15:35

Aan: [redacted] <[redacted]@staatsbosbeheer.nl>

CC: [redacted] <[redacted]@staatsbosbeheer.nl>

Onderwerp: Re: Eventuele Plaatsing Vodafone Antenne Opstelpunt S17883C: Prinsenbeek H 3329

Geachte [redacted]

Wij dienen dicht bij het spoor te staan.

Wellicht hier:

Perceel Prinsenbeek (PSB00) H 3329

Perceel: PSB00-H-3329

Perceel	Adres	Bestemming
Adres bij perceel Geen adressen bij dit perceel		
Perceeloppervlakte & perceelomtrek 110.950 m2 - 2.473 m ⓘ		
Eigenaar van het perceel Eigenaar opvragen		
Kadastrale aanduiding		

Alvast bedankt.

MVG

[redacted]

MD7

Wim Duisenbergplantsoen 51

6221 SE Maastricht

Netherlands

D +31

M +31

[redacted]@md7.com

This message contains confidential information and is intended only for the individual(s) addressed in the message. If you are not the named addressee, you should not disseminate, distribute, or copy this e-mail. If you are not the intended recipient, you are notified that disclosing, distributing, or copying this e-mail is strictly prohibited.

Van: [redacted] <[redacted]@staatsbosbeheer.nl>

Verzonden: donderdag 19 december 2024 09:13

Aan: [redacted] <[redacted]@md7.com>

CC: [redacted] <[redacted]@staatsbosbeheer.nl>

Onderwerp: FW: Eventuele Plaatsing Vodafone Antenne Opstelpunt S17883C: Prinsenbeek H 3329

U ontvangt niet vaak e-mail van [redacted] <[redacted]@staatsbosbeheer.nl>. [Ontdek waarom dit belangrijk is](#)

Geachte [redacted] beste [redacted],

Via mijn collega kreeg ik onderstaand verzoek om de verkenning inhoud te geven.

Er is een kadastraal nummer genoemd. Het perceel is nogal lang. Echter ik kan me voorstellen dat u veel specifieker kunt zijn.

Heeft u hier al een gedachte bij? Kunt u mij dat laten weten, dan kan ik daar op anticiperen.

Groeten,

[redacted]
[redacted]

0031-6-

Van: [redacted] <[redacted]@md7.com>

Verzonden: donderdag 21 november 2024 16:22

Aan: SBB Zendmasten <[redacted]@staatsbosbeheer.nl>

Onderwerp: Eventuele Plaatsing Vodafone Antenne Opstelpunt S17883C: Prinsenbeek H 3329

Goedemiddag,

Is er optie een Vodafone mast te bouwen op dit perceel van Staatsbosbeheer?

Alvast bedankt.

Met vriendelijke groet,

[redacted]
[redacted]



Wim Duisenbergplantsoen 51

6221 SE Maastricht

Netherlands

D +31

M +31

[redacted] <[redacted]@md7.com>

This message contains confidential information and is intended only for the individual(s) addressed in the message. If you are not the named addressee, you should not disseminate, distribute, or copy this e-mail. If you are not the intended recipient, you are notified that disclosing, distributing, or copying this e-mail is strictly prohibited.

Lees hier onze [Disclaimer](#)

Lees hier onze [Disclaimer](#)

Van: "SBB Zendmasten"
Verzonden: woensdag 18 december 2024 17:01
Aan: "[redacted]" <[redacted]@staatsbosbeheer.nl>
Cc: "[redacted]" <[redacted]@staatsbosbeheer.nl>; "[redacted]" <[redacted]@staatsbosbeheer.nl>
Onderwerp: FW: Eventuele Plaatsing Vodafone Antenne Opstelpunt S17883C: Prinsenbeek H 3329

Goedemiddag [redacted]

De aanvrager + mobilenummer staan hieronder vermeld. MD7 werkt in opdracht van Vodafone.

[redacted] <[redacted]@md7.com>

M +31 6 [redacted]

Hou ook in de gaten dat indien je wenst over te gaan tot verhuur van max 100 m² het gehuurde vrij moet zijn van pacht/huur zoals hieronder door mij is aangegeven.

Met vriendelijke groet,

[redacted]

Staatsbosbeheer

team Grondzaken | afdeling Vastgoed & Geoinformatie

E [redacted]@staatsbosbeheer.nl
T [redacted] | M 06-[redacted] | F _

Locatie: Groningen



Smallepad 5 | 3811 MG | Amersfoort
postbus 2 | 3800 AA | Amersfoort



Van: [redacted]

Verzonden: donderdag 5 december 2024 09:01

Aan: SBB Zendmasten

CC: [redacted]; [redacted]

Onderwerp: FW: Eventuele Plaatsing Vodafone Antenne Opstelpunt S17883C: Prinsenbeek H 3329

Dag [redacted],

[redacted] heeft als [redacted] aan mij gevraagd om dit verzoek te verkennen en te toetsen.

Het kadastrale perceel wat gekozen is maakt onderdeel uit van een cultuurhistorisch gehaal. Maar een deel ook niet, daar liggen kansen.

Graag zou ik met de medewerker van Vodafone willen bespreken waar zij de opstelling van de antenne bedacht hebben.

Heb jij contactgegevens? Dan ga ik dit verder oppakken.

Groeten,

[redacted]
[redacted] Staatsbosbeheer West-Brabant

06-[redacted]

Van: [redacted], [redacted] <[redacted]@staatsbosbeheer.nl>

Verzonden: donderdag 28 november 2024 16:07

Aan: [redacted] <[redacted]@staatsbosbeheer.nl>

Onderwerp: FW: Eventuele Plaatsing Vodafone Antenne Opstelpunt S17883C: Prinsenbeek H 3329

Navragen bij verzoeker hoe wat waar
Daarna met team bespreken

Van: [redacted] <[redacted]@staatsbosbeheer.nl>

Verzonden: woensdag 27 november 2024 16:33

Aan: [redacted] <[redacted]@staatsbosbeheer.nl>

Onderwerp: FW: Eventuele Plaatsing Vodafone Antenne Opstelpunt S17883C: Prinsenbeek H 3329

Hoi [redacted]

Zie hieronder, graag jouw advies

Dank!

[redacted]

Van: [redacted] <[redacted]@staatsbosbeheer.nl>

Verzonden: woensdag 27 november 2024 16:25

Aan: [redacted] <[redacted]@staatsbosbeheer.nl>

Onderwerp: RE: Eventuele Plaatsing Vodafone Antenne Opstelpunt S17883C: Prinsenbeek H 3329

Hoi [redacted],

Ik zou het even aan [redacted] voorleggen. Het is goed dat hij vanuit zijn rol als [redacted] hierin meedenkt/kijkt.

[redacted] is een directe collega van mij in Groningen, hij coördineert de landelijke aanvragen van zendmasten. Of eventuele aanpassingen daarop.

De administratieve verwerking en afhandeling loopt ook via hem. Dit is een apart project en het staat verder los van de reguliere aanvragen voor kabels en leidingen.

De inhoudelijke beoordeling loopt via het plaatselijke beheer, waarin de rentmeester een adviserende rol heeft.

Groet,

[redacted]

Van: [redacted] <[redacted]@staatsbosbeheer.nl>

Verzonden: woensdag 27 november 2024 15:39

Aan: [redacted] <[redacted]@staatsbosbeheer.nl>

Onderwerp: FW: Eventuele Plaatsing Vodafone Antenne Opstelpunt S17883C: Prinsenbeek H 3329

De resterende e-mailwisseling is gelijk aan pag. 3 - 5.



Van: "[REDACTED]"
Verzonden: donderdag 30 januari 2025 10:24
Aan: "[REDACTED]" <[REDACTED]@staatsbosbeheer.nl>
Cc: "[REDACTED]" <[REDACTED]@staatsbosbeheer.nl>; "[REDACTED]" <[REDACTED]@staatsbosbeheer.nl>; "[REDACTED]" <[REDACTED]@staatsbosbeheer.nl>; "[REDACTED]" <[REDACTED]@staatsbosbeheer.nl>; "[REDACTED]" <[REDACTED]@staatsbosbeheer.nl>; "[REDACTED]" <[REDACTED]@staatsbosbeheer.nl>
Onderwerp: RE: nieuwe zendmast Groene Schakel?

Dag [REDACTED],

We hadden hier al over gesproken in het grond en gebouwen overleg. Ik heb dit nog overlegd met [REDACTED] en komen met het volgende:

In de basis heeft het voor ons geen voorkeur om een zendmast in het gebied te plaatsen, gezien de gemaakte afspraken begrijpen we dat deze hier toch komt en dan is het fijn dat we worden betrokken in de exacte plek. We denken dat je zorgvuldig bent geweest in je keuze waarbij nog de vraag opkwam of er naast de jaarlijkse vergoeding ook een compensatie voor grond/landschap is of dat er wellicht een mogelijkheid is waarbij er gelden vrijkomen om de ecologische verbindingzone te versterken. Goed om je mee te geven dat [REDACTED] met ProRail contact heeft over het mogelijk plaatsen van een faunapassage.

Met vriendelijke groet,

[REDACTED]
[REDACTED]

Van: [REDACTED]
Verzonden: woensdag 29 januari 2025 10:34
Aan: [REDACTED]; [REDACTED]; [REDACTED]; [REDACTED]
CC: [REDACTED]
Onderwerp: RE: nieuwe zendmast Groene Schakel?

Beste allen,

In de mail heb ik de vraag gesteld aan [REDACTED], echter ik had deze aan [REDACTED] moeten stellen..... Daarom nu [REDACTED] in de mail met de vraag om te antwoorden. Excuses.

Groeten,

[REDACTED]

Van: [REDACTED]
Verzonden: dinsdag 28 januari 2025 16:20
Aan: [REDACTED] <[REDACTED]@staatsbosbeheer.nl>; [REDACTED] <[REDACTED]@staatsbosbeheer.nl>; [REDACTED] <[REDACTED]@staatsbosbeheer.nl>
CC: [REDACTED] <[REDACTED]@staatsbosbeheer.nl>
Onderwerp: nieuwe zendmast Groene Schakel?

Dag allen,

Wij hebben een verzoek gehad voor medewerking voor het plaatsen van een zendmast. Aangezien wij een samenwerkingsverband hebben is onze houding een die masten niet uitsluit. Maar als het niet past, dan past het niet met hele sterke argumenten.

[REDACTED] heeft aan mij gevraagd met jullie ter plaatse te gaan kijken, maar aangezien er een vorm van haast bij is en er geen enkele agenda op korte termijn aansluit bij elkaar, doe ik dit per mail.

Als uitgangspunt voor de zoektocht naar een locatie gezien vanuit de vragende partij: zo dicht als mogelijk bij het spoor en in de buurt van de Zanddreef. Het is een mastopstelling van 8x8 (39m mast), eventueel 3x 5 meter (30 m mast). Van [REDACTED] vernam ik dat inkomsten van een mast jaarlijks ongeveer € 7.500,- zijn bij de 39 m mast. Dit is feitelijk beheergeld.

Bij 'cultuurhistorie/landschap, ecologie en recreatie' heb ik wat info opgehaald.

Met de volgende zaken heb ik rekening gehouden en heb een locatie van 8x8 ingetekend op onderstaand kaartje:

- Cultuurhistorie: Alle infrastructuur bundelen à dat heb ik vertaald in: zet de mast zo dicht als mogelijk bij de (spoor)weg.
- Cultuurhistorie: zorg dat een laan zich goed kan ontwikkelen, inclusief een belangrijke vrije zichtlijn langs de laan à dit heb ik vertaald door de mast wat verder van de laan af te houden. Zo is er een vrij zicht op de laan. Hierdoor kijken ook de mensen

die wonen in het huis aan de overkant van de Zanddreef straks niet recht op de mast (zij zijn potentiële bezwaarmakers)

- Landschap: zorg dat je alle landschappelijke obstakels bij elkaar en als het kan niet in het zicht.--> dit heb ik vertaald door de mast zo dicht als mogelijk bij de spoorwegovergang te zetten en deze staan direct achter een bomenrij die zich vrij kan blijven ontwikkelen maar wel zorgt voor 'aankleding'.
- Ecologie: we hebben hier te maken met een verbindingzone, deze moet wél blijven werken of daar waar deze niet werkt moet de mast er niet voor zorgen dat verdere verbetering in de weg komen te staan à als ik kijk naar de verbinding dan kan deze goed functioneren, echter is de spoorweg met bijbehorende hekken een groot obstakel. Er zullen ongetwijfeld enig moment nieuwe voorzieningen komen zodat dieren beter kunnen migreren. Vandaar dat ik de mast nu verder van de spoorweg heb ingetekend zodat er ruimte is voor nieuwe inrichting.
- Recreatie: de huidige parkeerplaats moet behouden blijven en een wandelpad moet er wel blijvenà de mast komt buiten de parkeerplaats te staan en het wandelpad kan gehandhaafd blijven.

Aan 'beheer' heb ik nog niets gevraagd (tijdgebrek sorry): echter ik ga er vanuit dat zij zullen zeggen: het moet het huidige beheer niet in de weg staan en goed beheerd kunnen worden. En volgens mij staat op deze locatie het beheer niets in de weg.

In mijn beleving voldoet de locatie aan gestelde criteria. Zo niet: dan hoor ik graag wat dan wél past rekening houdend met de door iedereen gestelde eisen. Ga vooral even kijken ter plekke!

Halverwege volgende week moet ik verslag uit doen naar de initiatiefnemer.



Groeten,

J

Van: "[REDACTED]"
Verzonden: woensdag 29 januari 2025 10:34
Aan: "[REDACTED]" <[REDACTED]@staatsbosbeheer.nl>; "[REDACTED]" <[REDACTED]@staatsbosbeheer.nl>; "[REDACTED]" <[REDACTED]@staatsbosbeheer.nl>; "[REDACTED]" <[REDACTED]@staatsbosbeheer.nl>; "[REDACTED]" <[REDACTED]@staatsbosbeheer.nl>
Cc: "[REDACTED]" <[REDACTED]@staatsbosbeheer.nl>
Onderwerp: RE: nieuwe zendmast Groene Schakel?

Beste allen,

In de mail heb ik de vraag gesteld aan [REDACTED], echter ik had deze aan [REDACTED] moeten stellen..... Daarom nu [REDACTED] in de mail met de vraag om te antwoorden. Excuses.

Groeten,

[REDACTED]

Van: [REDACTED]
Verzonden: dinsdag 28 januari 2025 16:20
Aan: [REDACTED]; [REDACTED]; [REDACTED]
CC: [REDACTED]
Onderwerp: nieuwe zendmast Groene Schakel?

Dag allen,

Wij hebben een verzoek gehad voor medewerking voor het plaatsen van een zendmast. Aangezien wij een samenwerkingsverband hebben is onze houding een die masten niet uitsluit. Maar als het niet past, dan past het niet met hele sterke argumenten.

[REDACTED] heeft aan mij gevraagd met jullie ter plaatse te gaan kijken, maar aangezien er een vorm van haast bij is en er geen enkele agenda op korte termijn aansluit bij elkaar, doe ik dit per mail.

Als uitgangspunt voor de zoektocht naar een locatie gezien vanuit de vragende partij: zo dicht als mogelijk bij het spoor en in de buurt van de Zanddreef. Het is een mastopstelling van 8x8 (39m mast), eventueel 3x 5 meter (30 m mast). Van [REDACTED] vernam ik dat inkomsten van een mast jaarlijks ongeveer € 7.500,- zijn bij de 39 m mast. Dit is feitelijk beheergeld.

Bij 'cultuurhistorie/landschap, ecologie en recreatie' heb ik wat info opgehaald.

Met de volgende zaken heb ik rekening gehouden en heb een locatie van 8x8 ingetekend op onderstaand kaartje:

- Cultuurhistorie: Alle infrastructuur bundelen à dat heb ik vertaald in: zet de mast zo dicht als mogelijk bij de (spoor)weg.
- Cultuurhistorie: zorg dat een laan zich goed kan ontwikkelen, inclusief een belangrijke vrije zichtlijn langs de laan à dit heb ik vertaald door de mast wat verder van de laan af te houden. Zo is er een vrij zicht op de laan. Hierdoor kijken ook de mensen die wonen in het huis aan de overkant van de Zanddreef straks niet recht op de mast (zij zijn potentiële bezwaarmakers)
- Landschap: zorg dat je alle landschappelijke obstakels bij elkaar en als het kan niet in het zicht.--> dit heb ik vertaald door de mast zo dicht als mogelijk bij de spoorwegovergang te zetten en deze staan direct achter een bomerrij die zich vrij kan blijven ontwikkelen maar wel zorgt voor 'aankleding'.
- Ecologie: we hebben hier te maken met een verbindingzone, deze moet wél blijven werken of daar waar deze niet werkt moet de mast er niet voor zorgen dat verdere verbetering in de weg komen te staan à als ik kijk naar de verbinding dan kan deze goed functioneren, echter is de spoorweg met bijbehorende hekken een groot obstakel. Er zullen ongetwijfeld enig moment nieuwe voorzieningen komen zodat dieren beter kunnen migreren. Vandaar dat ik de mast nu verder van de spoorweg heb ingetekend zodat er ruimte is voor nieuwe inrichting.
- Recreatie: de huidige parkeerplaats moet behouden blijven en een wandelpad moet er wel blijven à de mast komt buiten de parkeerplaats te staan en het wandelpad kan gehandhaafd blijven.

Aan 'beheer' heb ik nog niets gevraagd (tijdgebrek sorry): echter ik ga er vanuit dat zij zullen zeggen: het moet het huidige beheer niet in de weg staan en goed beheerd kunnen worden. En volgens mij staat op deze locatie het beheer niets in de weg.

In mijn beleving voldoet de locatie aan gestelde criteria. Zo niet: dan hoor ik graag wat dan wél past rekening houdend met de door iedereen gestelde eisen. Ga vooral even kijken ter plekke!

Halverwege volgende week moet ik verslag uit doen naar de initiatiefnemer.



329

PCH00E 2297

J

J

Van: "[REDACTED]"
Verzonden: woensdag 13 augustus 2025 10:41
Aan: "[REDACTED]" <[REDACTED]@staatsbosbeheer.nl>
Onderwerp: FW: brief SBB toestemming bouw Vodafone Antenne Opstelpunt S17883C: Prinsenbeek H 3329

Van: [REDACTED] <[REDACTED]@md7.com>
Verzonden: maandag 26 mei 2025 09:41
Aan: SBB Zendmasten <[REDACTED]@staatsbosbeheer.nl>
CC: [REDACTED], [REDACTED] <[REDACTED]@staatsbosbeheer.nl>; [REDACTED] <[REDACTED]@staatsbosbeheer.nl>; [REDACTED], [REDACTED] <[REDACTED]@staatsbosbeheer.nl>; [REDACTED], [REDACTED] <[REDACTED]@staatsbosbeheer.nl>; [REDACTED], [REDACTED] <[REDACTED]@staatsbosbeheer.nl>; [REDACTED], [REDACTED] <[REDACTED]@staatsbosbeheer.nl>
Onderwerp: Re: brief SBB toestemming bouw Vodafone Antenne Opstelpunt S17883C: Prinsenbeek H 3329

Sommige mensen die dit bericht hebben ontvangen, ontvangen niet vaak e-mail van [REDACTED]@md7.com. [Ontdek waarom dit belangrijk is](#)

Hallo [REDACTED],

Dank voor de brief. We zijn nu bezig met de vergunning.

MVG



Wim Duisenbergplantsoen 51
6221 SE Maastricht
Netherlands
D +31 [REDACTED]
M +31 [REDACTED]
[\[REDACTED\]@md7.com](mailto:[REDACTED]@md7.com)

This message contains confidential information and is intended only for the individual(s) addressed in the message. If you are not the named addressee, you should not disseminate, distribute, or copy this e-mail. If you are not the intended recipient, you are notified that disclosing, distributing, or copying this e-mail is strictly prohibited.

Van: SBB Zendmasten <[REDACTED]@staatsbosbeheer.nl>
Verzonden: maandag 26 mei 2025 09:31
Aan: [REDACTED] <[REDACTED]@md7.com>
CC: [REDACTED], [REDACTED] <[REDACTED]@staatsbosbeheer.nl>; [REDACTED] <[REDACTED]@staatsbosbeheer.nl>; [REDACTED], [REDACTED] <[REDACTED]@staatsbosbeheer.nl>; [REDACTED], [REDACTED] <[REDACTED]@staatsbosbeheer.nl>; [REDACTED], [REDACTED] <[REDACTED]@staatsbosbeheer.nl>
Onderwerp: brief SBB toestemming bouw Vodafone Antenne Opstelpunt S17883C: Prinsenbeek H 3329

Goedemorgen [REDACTED],

Bijgaand de toestemmingsbrief incl bijlage van Staatsbosbeheer voor bouw van een zendmast op perceel Prinsenbeek H 3329.

Laat je me weten wanneer jullie starten met de bouw hiervan?

Alvast bedankt.

Met vriendelijke groet,



Staatsbosbeheer

team Grondzaken | afdeling Vastgoed & Geoinformatie

E [\[redacted\]@staatsbosbeheer.nl](mailto: [redacted]@staatsbosbeheer.nl)
T [redacted] | M 06-[redacted]

Locatie: Groningen

Smallepad 5 | 3811 MG | Amersfoort
postbus 2 | 3800 AA | Amersfoort



Van: [redacted] <[\[redacted\]@md7.com](mailto: [redacted]@md7.com)>

Verzonden: donderdag 8 mei 2025 10:12

Aan: SBB Zendmasten <[\[redacted\]@staatsbosbeheer.nl](mailto: [redacted]@staatsbosbeheer.nl)>

CC: [redacted], [redacted] <[\[redacted\]@staatsbosbeheer.nl](mailto: [redacted]@staatsbosbeheer.nl)>

Onderwerp: Re: verzoek om constructietekeningen FW: Eventuele Plaatsing Vodafone Antenne Opstelpunt S17883C: Prinsenbeek H 3329

Goedemorgen,

Bij deze de tekeningen voor akkoord. Als deze goed zijn gaan we met deze tekeningen naar de gemeente toe.

Ik verneem graag van jullie.

MVG



Wim Duisenbergplantsoen 51
6221 SE Maastricht
Netherlands
D [redacted]
M [redacted]
[\[redacted\]@md7.com](mailto: [redacted]@md7.com)

This message contains confidential information and is intended only for the individual(s) addressed in the message. If you are not the named addressee, you should not disseminate, distribute, or copy this e-mail. If you are not the intended recipient, you are notified that disclosing, distributing, or copying this e-mail is strictly prohibited.

Van: SBB Zendmasten <[\[redacted\]@staatsbosbeheer.nl](mailto: [redacted]@staatsbosbeheer.nl)>

Verzonden: dinsdag 11 februari 2025 09:25

Aan: [redacted] <[\[redacted\]@md7.com](mailto: [redacted]@md7.com)>

CC: [redacted], [redacted] <[\[redacted\]@staatsbosbeheer.nl](mailto: [redacted]@staatsbosbeheer.nl)>

Onderwerp: RE: verzoek om constructietekeningen FW: Eventuele Plaatsing Vodafone Antenne Opstelpunt S17883C: Prinsenbeek H 3329

Dag [redacted],

Bedankt voor je mail waarin je voorstelt om vooraf een technische opname ter plaatse in te plannen. Er zal binnenkort door mijn collega [redacted] hierover contact met je worden opgenomen.

Met vriendelijke groet,

[redacted]

Staatsbosbeheer

team Grondzaken | afdeling Vastgoed & Geoinformatie

E [redacted]@staatsbosbeheer.nl
T [redacted] | M 06-[redacted] | F _

Locatie: Groningen



Smallepad 5 | 3811 MG | Amersfoort
postbus 2 | 3800 AA | Amersfoort



Van: [redacted] <[redacted]@md7.com>

Verzonden: maandag 10 februari 2025 10:59

Aan: SBB Zendmasten <[redacted]@staatsbosbeheer.nl>

CC: [redacted] <[redacted]@staatsbosbeheer.nl>; [redacted], [redacted] <[redacted]@staatsbosbeheer.nl>; [redacted], [redacted] <[redacted]@staatsbosbeheer.nl>; [redacted] <[redacted]@staatsbosbeheer.nl>; [redacted] <[redacted]@staatsbosbeheer.nl>; [redacted] <[redacted]@staatsbosbeheer.nl>

Onderwerp: Re: verzoek om constructietekeningen FW: Eventuele Plaatsing Vodafone Antenne Opstelpunt S17883C: Prinsenbeek H 3329

Sommige mensen die dit bericht hebben ontvangen, ontvangen niet vaak e-mail van [redacted]@md7.com. [Ontdek waarom dit belangrijk is](#)

Hallo [redacted],

Als jullie akkoord zijn stel ik voor een technische opname ter plaatse te plannen.

Zal ik voor nu een voorbeeldtekening toesturen van een andere locatie? Het zou zonde zijn er met een heel team naar toe te gaan als het nog niet zeker is.

Ik hoor graag van je.

MVG

[redacted]

MD7

Wim Duisenbergplantsoen 51
6221 SE Maastricht
Netherlands

D +31 [redacted]
M +31 [redacted]
[redacted]@md7.com

This message contains confidential information and is intended only for the individual(s) addressed in the message. If you are not the named addressee, you should not disseminate, distribute, or copy this e-mail. If you are not the intended recipient, you are notified that disclosing, distributing, or copying this e-mail is strictly prohibited.

Van: SBB Zendmasten <[redacted]@staatsbosbeheer.nl>

Verzonden: maandag 10 februari 2025 10:55

Aan: [redacted] <[redacted]@md7.com>

CC: [redacted] <[redacted]@staatsbosbeheer.nl>; [redacted], [redacted] <[redacted]@staatsbosbeheer.nl>; [redacted], [redacted] <[redacted]@staatsbosbeheer.nl>; [redacted] <[redacted]@staatsbosbeheer.nl>; [redacted], [redacted] <[redacted]@staatsbosbeheer.nl>; [redacted], [redacted] <[redacted]@staatsbosbeheer.nl>

Onderwerp: verzoek om constructietekeningen FW: Eventuele Plaatsing Vodafone Antenne Opstelpunt S17883C: Prinsenbeek H 3329

Goedemorgen [redacted],

Zou je mij de gebruikelijk constructietekeningen willen mailen en onderstaande locatie zoals met een blauw vlak aangegeven willen gebruiken?

Zodra ik deze set tekeningen van je heb ontvangen, zal ik dit intern voor instemming voorleggen en na akkoord je hiervoor een toestemmingsbrief voor bouw van de zendmast sturen.

Alvast bedankt.

Met vriendelijke groet,

[redacted]

Staatsbosbeheer

team Grondzaken | afdeling Vastgoed & Geoinformatie

E [redacted]@staatsbosbeheer.nl
T [redacted] | M 06-[redacted] | F _

Locatie: Groningen



Smallepad 5 | 3811 MG | Amersfoort
postbus 2 | 3800 AA | Amersfoort



Van: [redacted], [redacted] <[redacted]@staatsbosbeheer.nl>

Verzonden: dinsdag 4 februari 2025 15:54

Aan: [redacted], [redacted] <[redacted]@staatsbosbeheer.nl>

CC: [redacted], [redacted] <[redacted]@staatsbosbeheer.nl>; SBB Zendmasten <[redacted]@staatsbosbeheer.nl>; [redacted], [redacted] <[redacted]@staatsbosbeheer.nl>; [redacted], [redacted] <[redacted]@staatsbosbeheer.nl>

Onderwerp: RE: Eventuele Plaatsing Vodafone Antenne Opstelpunt S17883C: Prinsenbeek H 3329

Dag [redacted],

Van onze collega's heb ik terugkoppeling gehad en voor de volgende locatie (in blauw) willen we graag het gesprek voeren met betrekking tot het plaatsen van een zendmast:

In verband met open zichtlijnen niet veel noordelijker, in verband met verbindingzone ecologie niet zuidelijker en westelijker, in verband met eigendomsgrens niet oostelijker.

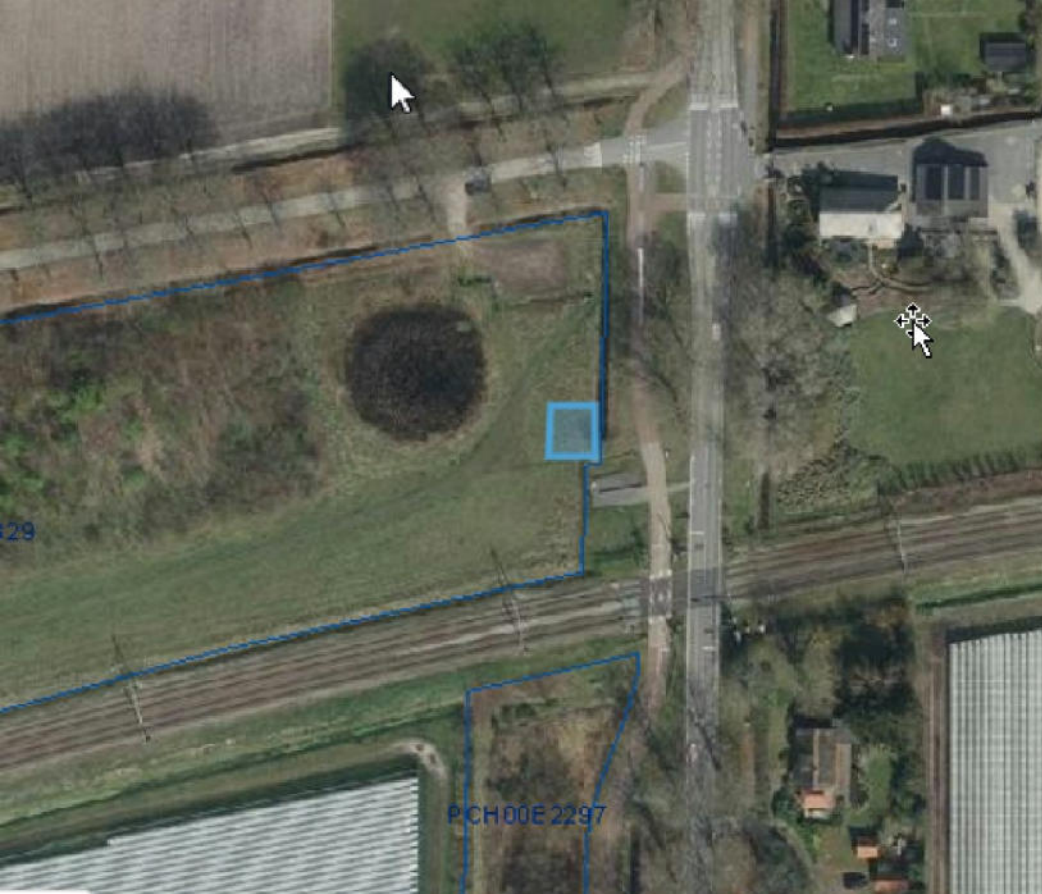

Zover ik kan overzien past dit ook bij de vraag die de aanvrager eerder bij ons had weggelegd.

Van belang is nu om:

1. De exacte locatie met de boswachter beheer te bepalen, inclusief de grootte van het perceel, inrichting, toegankelijkheid en beheerbaarheid van het perceel en het moment van plaatsen: [redacted] [redacted], in CC meegenomen (06-[redacted]).
2. Contractuele zaken verder uit te werken.

Wil jij dit verder nu van mij overnemen?

De aanvrager is overigens [redacted] [redacted]@md7.com 06-[redacted].

Mocht ik onduidelijk zijn, dan hoor ik graag van je.

[redacted]
0031-6-[redacted]

Lees hier onze [Disclaimer](#)

Lees hier onze [Disclaimer](#)

Lees hier onze [Disclaimer](#)

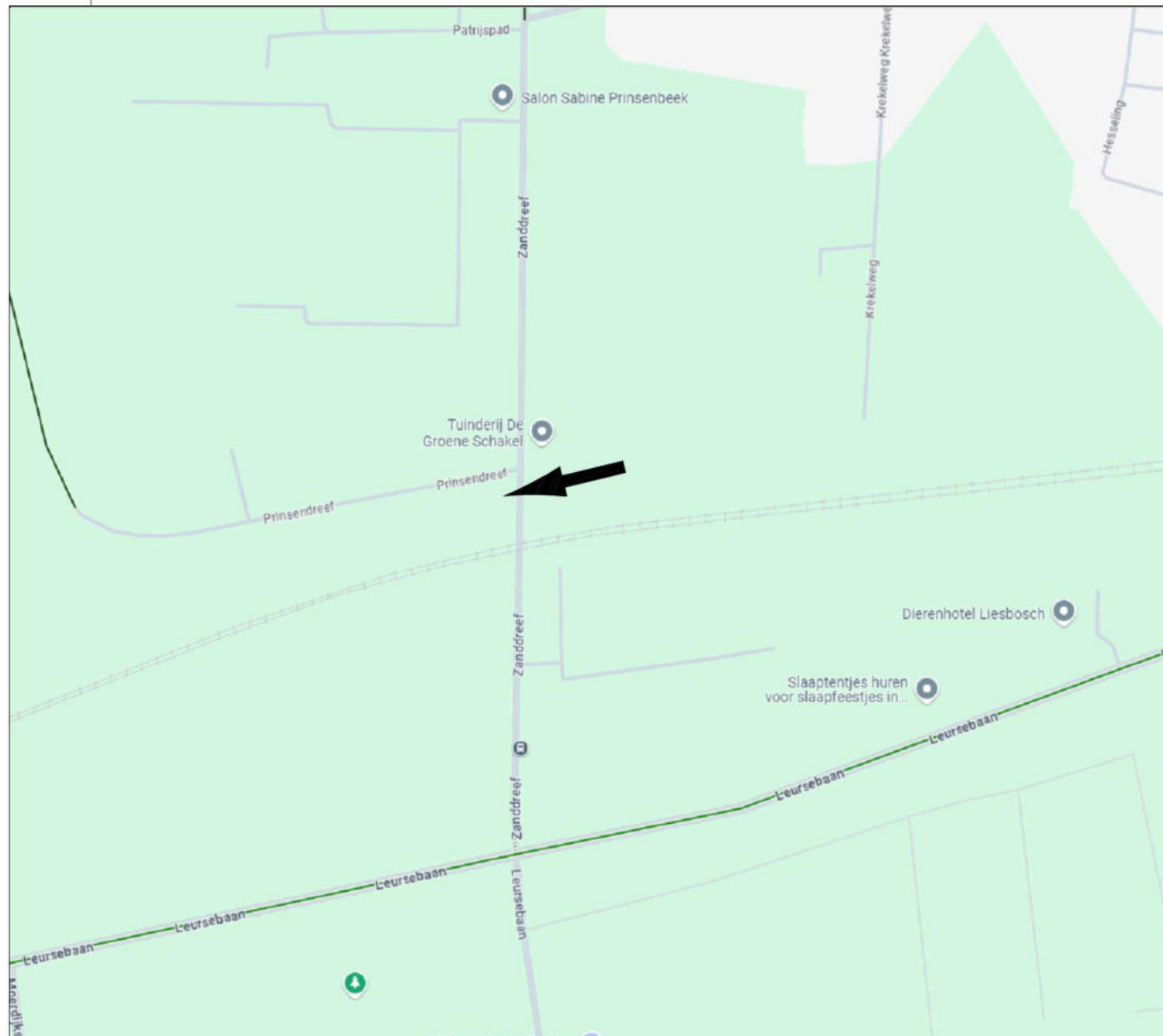

Inhoud

Bladnummer:	Omschrijving:
FO-00	Voorblad
FO-03	Bovenaanzicht bestaand
FO-04	Voorbeeld nieuw
FO-06a	Bovenaanzicht nieuw
FO-06b	Bovenaanzicht nieuw
FO-06c	Bovenaanzicht nieuw detail
FO-08	Details apparatuur
C1-001	Uithouder ant. / Radio's

Coördinaten mast:
X=106.917 Y=400.313

NOTE: Hekwerk, apparatuur kast en K1 voedingskast in kleur RAL 6009 Dennengroen

5			
4			
3			
2			
1			
0	07-04-25	LL set	
Revisie	Datum	Omschrijving	Get.

Betreft: Voorblad
 Site nummer: N17883-C
 Adres: Zanddreef t.o. 33
 4741LC Prinsenbeek
 Eigenaar:
 Opdrachtgever: VF Regio Zuid



Blad: FO - 00	Revisie: 0
Formaat: A3	Schaal: Nvt

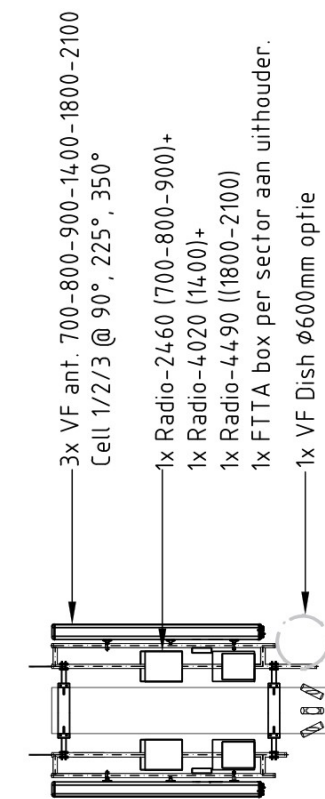

+30.00mtr TOP monopole / b.k. antennes

+27.20mtr 0.k. VF antennes
+26.70mtr Hant VF schotel

VF buismast CVA 30.0m
ø610mm-ø1016mm



VF apparatuur Enclosure 6150
Dubbelstaafmat hekwerk 4x2m

+2.40mtr Hekwerk

+0.00mtr Maaveld

2x Aardput

Vooraanzicht

Toegang site

o Deze buismast is berekend voor maximaal:
3x Radio 2460
3x Radio 4020
3x Radio 4415
3x radio 4490
3x AIR 3258
3x 2L6H Commscope antennes van 2800 mm
1x Ericsson dish van ø600 mm

NOTE: Hekwerk, apparatuur kast en K1 voedingskast in kleur RAL 6009 Dennengroen

Betreft: Vooraanzicht nieuw
Site nummer: N17883-C
Adres: Zanddreef t.o. 33
4741LC Prinsenbeek
Eigenaar:
Opdrachtgever: VF Regio Zuid

Blad: FO - 04	Revisie: 0
Formaat: A3	Schaal: 1:100

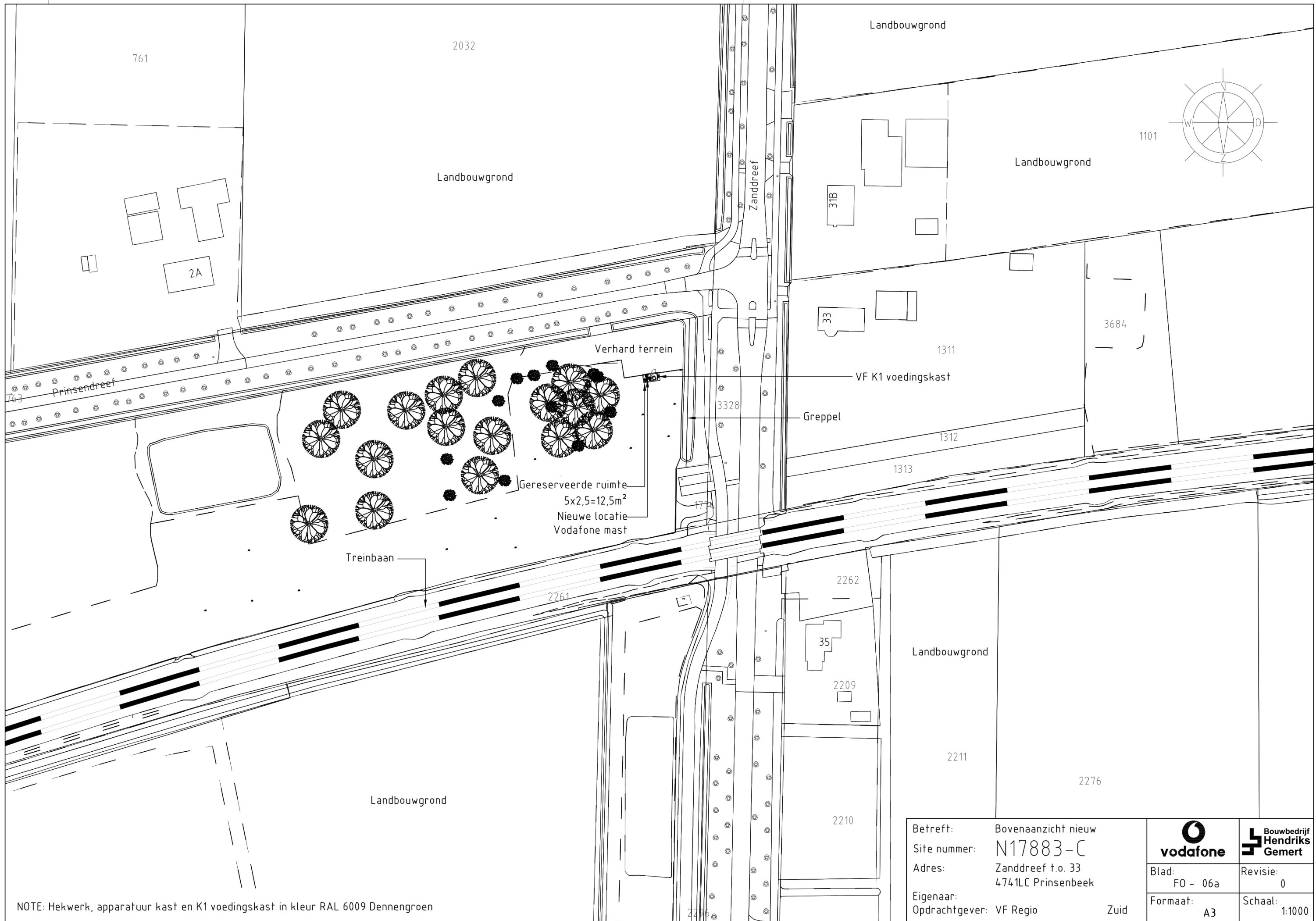

NOTE: Hekwerk, apparatuur kast en K1 voedingskast in kleur RAL 6009 Dennengroen

Betreft:	Bovenaanzicht nieuw		
Site nummer:	N17883-C		
Adres:	Zanddreef t.o. 33 4741LC Prinsenbeek	Blad:	F0 - 06a
Eigenaar:		Revisie:	0
Opdrachtgever:	VF Regio Zuid	Formaat:	A3
		Schaal:	1:1000

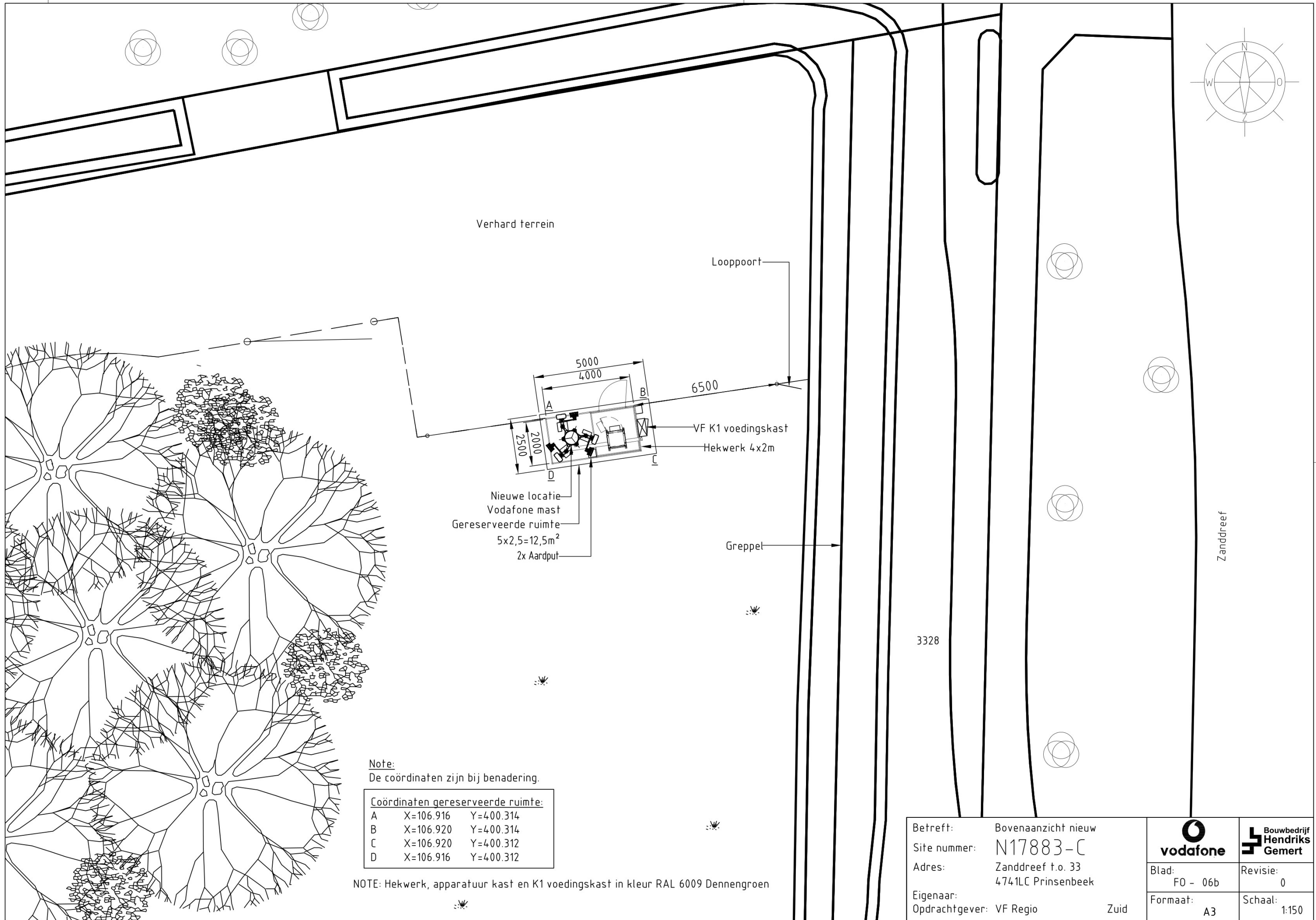

Verhard terrein

Looppoort

6500

VF K1 voedingskast
Hekwerk 4x2m

Nieuwe locatie
Vodafone mast
Gereserveerde ruimte
5x2,5=12,5m²
2x Aardput

Greppel

3328

Zanddreef

Note:
De coördinaten zijn bij benadering.

Coördinaten gereserveerde ruimte:		
A	X=106.916	Y=400.314
B	X=106.920	Y=400.314
C	X=106.920	Y=400.312
D	X=106.916	Y=400.312

NOTE: Hekwerk, apparatuur kast en K1 voedingskast in kleur RAL 6009 Dennengroen

Betreft: Bovenaanzicht nieuw
Site nummer: N17883-C
Adres: Zanddreef t.o. 33
4741LC Prinsenbeek
Eigenaar:
Opdrachtgever: VF Regio Zuid

Formaat: A3	Schaal: 1:150

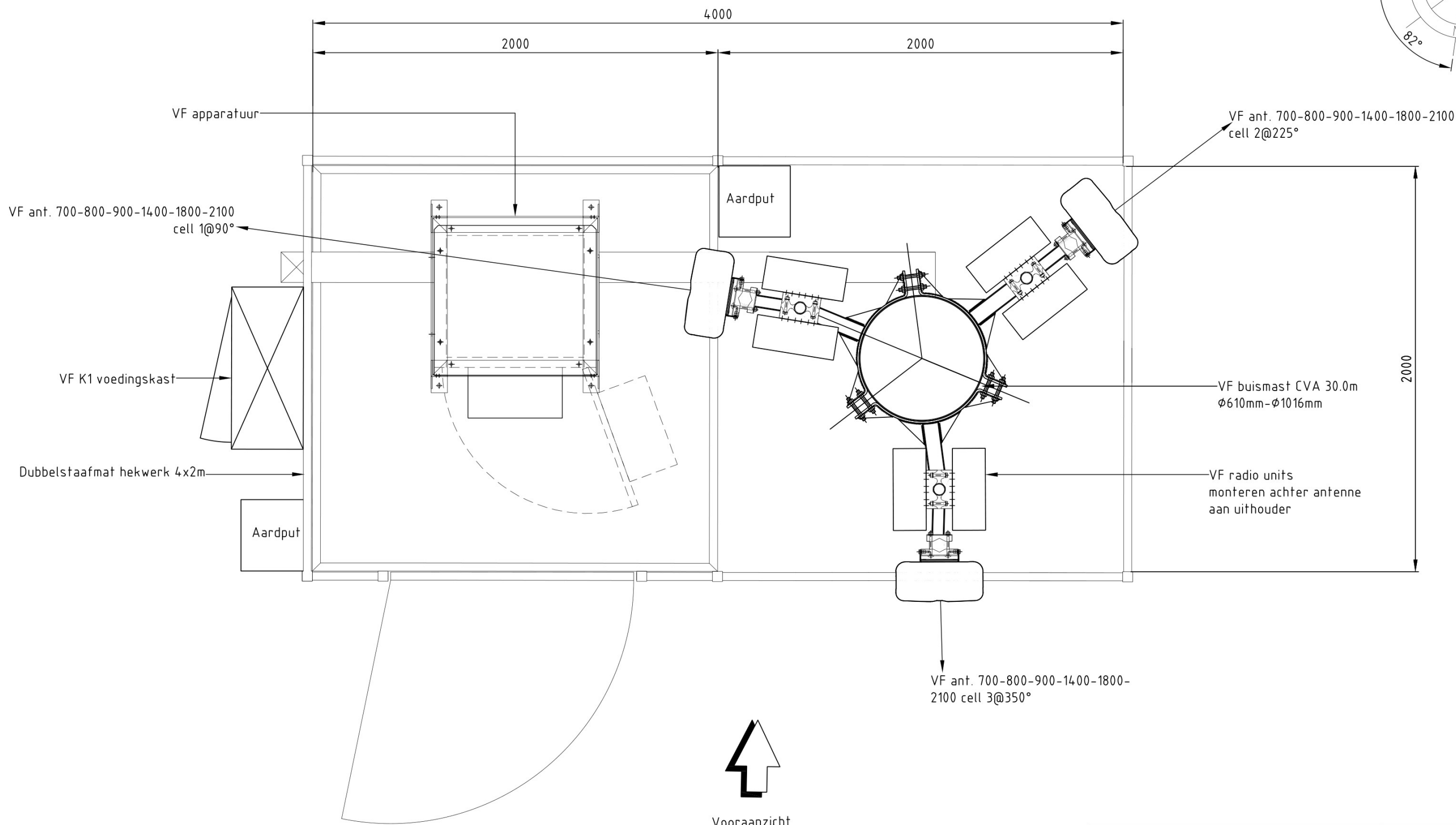
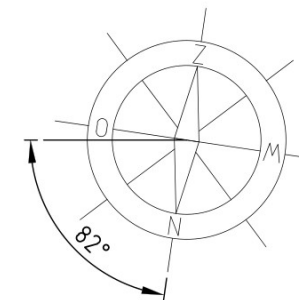

Vooraanzicht

Betreft:	Bovenaanzicht nieuw detail		
Site nummer:	N17883-C	Blad:	FO - 06c
Adres:	Zanddreef t.o. 33 4741LC Prinsenbeek	Revisie:	0
Eigenaar:	VF Regio	Formaat:	A3
Opdrachtgever:	Zuid	Schaal:	1:20

VF apparatuur Enclosure 6150

Dubbelstaafmat hekwerk 4x2m

+2.40mtr
▽ Hekwerk

VF buismast CVA 30.0m
Ø610mm-Ø1016mm

Schikdraad bevestigen aan hekwerk

+0.00mtr
▽ Maaveld

2x Aardput

↑
Toegang
site

↑
Vooraanzicht

NOTE: Hekwerk, apparatuur kast en K1 voedingskast in kleur RAL 6009 Dennengroen

Betreft: Details apparatuur
 Site nummer: N17883-C
 Adres: Zanddreef t.o. 33
 4741LC Prinsenbeek
 Eigenaar:
 Opdrachtgever: VF Regio Zuid



Blad:
FO - 08

Revisie:
0

Formaat:
A3

Schaal:
1:50

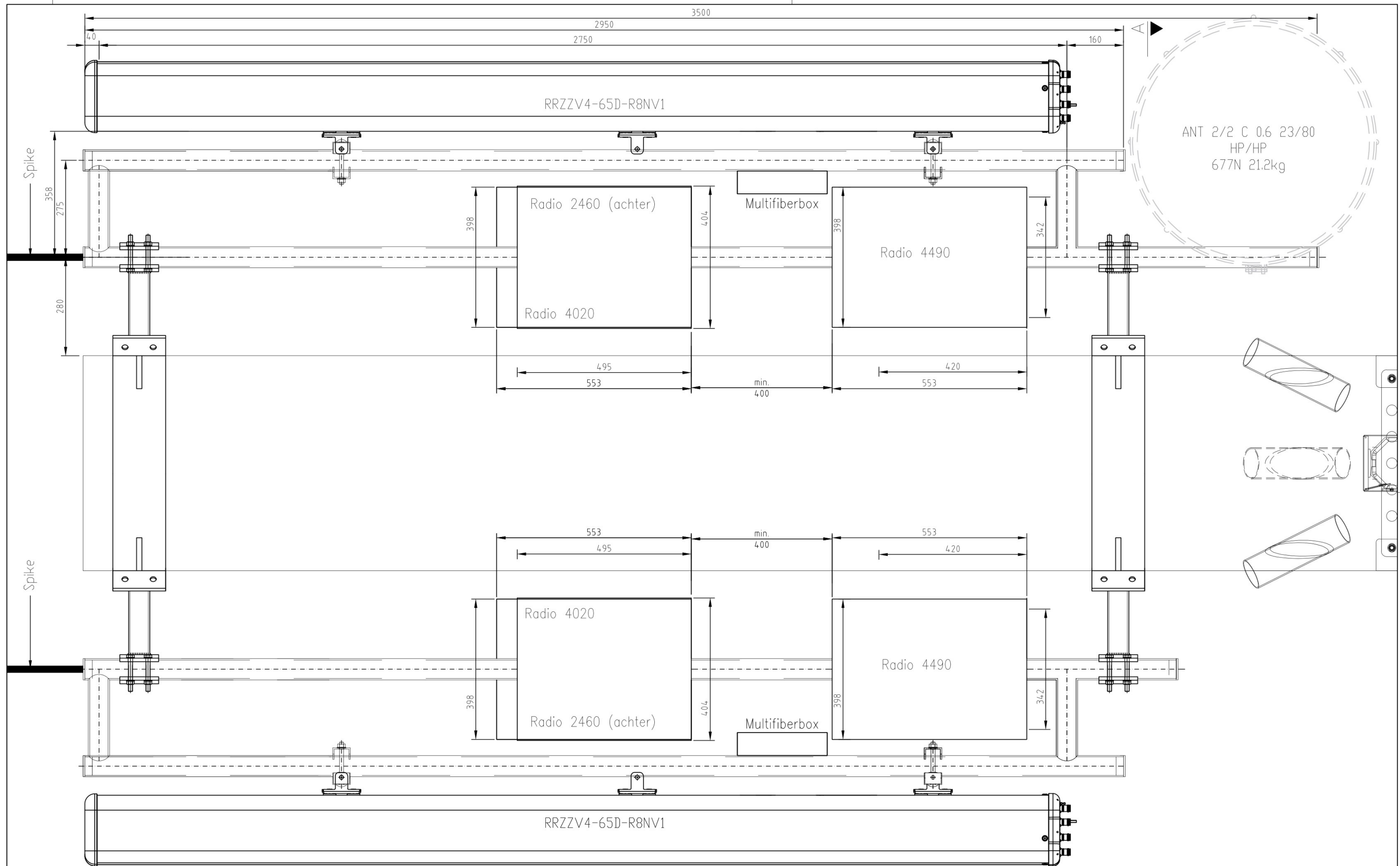

Betreft: Uithouder ant. / Radio's
 Site nummer: N17883-C
 Adres: Zanddreef t.o. 33
 4741LC Prinsenbeek
 Eigenaar:
 Opdrachtgever: VF Regio Zuid

Blad: C1 - 001	Revisie: 0
Formaat: A3	Schaal: 1:10



MD7
Wim Duisenbergplantsoen 51
6221 SE Maastricht
Per e-mail naar: [redacted]@md7.com

Datum 26 mei 2025
Onderwerp instemming plaatsen zendmast Zuiddreef t.o. 33 nabij Prinsenbeek site 17883-C
Behandeld door [redacted]
Ons kenmerk Z25-3159 / D25-15578
Uw kenmerk site 17883-C
Bijlagen 1

Geachte [redacted]

Op 21 november 2024 heeft u namens Vodafone aan Staatsbosbeheer een verzoek gedaan voor het plaatsen van een zendmast. De zoeklocatie was gelegen aan de Zuiddreef t.o. 33 nabij Prinsenbeek. In overleg met de [redacted] is een passende locatie gevonden op het kadastrale perceel Prinsenbeek, sectie H, nummer 3329.

De vakwerkmast beschreven in het tekenpakket met sitenummer 17883-C voldoet aan de voorwaarden van de 'Standaard Overeenkomst Zendmasten', die Vodafone en Staatsbosbeheer zijn aangegaan per 1 januari 2015. Daarom kan Staatsbosbeheer instemmen met het bouwen en plaatsen van de zendmast op de bovengenoemde locatie. De zendmast zal worden toegevoegd aan de bijlage 'overzicht opstelpunten' van genoemde overeenkomst.

Conform artikel 4 van de Standaard Overeenkomst Zendmasten krijgt het gehuurde een looptijd van 15 jaar. De ingangsdatum en betalingsverplichting vinden doorgang onder voorbehoud van het verkrijgen van de benodigde vergunning(en) door Vodafone betreft de plaatsing van de mast.

Tot slot verneem ik graag van u wanneer er wordt gestart met de bouw van deze zendmast.

Met vriendelijke groet,

[redacted] Staatsbosbeheer, namens deze,

F. Rebel
hoofd Staatsbosbeheer Noord-Brabant

Van: "[redacted]" <[redacted]@md7.com>
Verzonden: donderdag 27 maart 2025 10:23
Aan: "[redacted]" <[redacted]@staatsbosbeheer.nl>
Onderwerp: Re: verzoek om constructietekeningen FW: Eventuele Plaatsing Vodafone Antenne Opstelpunt S17883C: Prinsenbeek H 3329

Hallo [redacted],

Kom er vandaag op terug uiterlijk morgen.

MVG



Wim Duisenbergplantsoen 51
6221 SE Maastricht
Netherlands
D +31 43 383 3333
M +31 43 383 3333
[redacted]@md7.com

This message contains confidential information and is intended only for the individual(s) addressed in the message. If you are not the named addressee, you should not disseminate, distribute, or copy this e-mail. If you are not the intended recipient, you are notified that disclosing, distributing, or copying this e-mail is strictly prohibited.

Van: [redacted] <[redacted]@staatsbosbeheer.nl>
Verzonden: woensdag 26 maart 2025 14:28
Aan: [redacted] <[redacted]@md7.com>
Onderwerp: RE: verzoek om constructietekeningen FW: Eventuele Plaatsing Vodafone Antenne Opstelpunt S17883C: Prinsenbeek H 3329

Dag [redacted],

Had je nog nagevraagd of dit naar begin of einde van de werkdag kon op deze datum?

Met vriendelijke groet,

[redacted]

Van: [redacted] <[redacted]@md7.com>
Verzonden: dinsdag 25 maart 2025 11:33
Aan: [redacted] <[redacted]@staatsbosbeheer.nl>
CC: [redacted] <[redacted]@staatsbosbeheer.nl>
Onderwerp: Re: verzoek om constructietekeningen FW: Eventuele Plaatsing Vodafone Antenne Opstelpunt S17883C: Prinsenbeek H 3329

Sommige mensen die dit bericht hebben ontvangen, ontvangen niet vaak e-mail van [redacted]@md7.com. [Ontdek waarom dit belangrijk is](#)

Geachte [redacted]

De aannemers kan op 03-04-2025 aanstaande om 11 uur in Prinsenbeek zijn.

Is dit voor u akkoord?

Met vriendelijke groet,

J

J



Wim Duisenbergplantsoen 51
6221 SE Maastricht
Netherlands
D +31 [redacted] J
M +31 [redacted] J
[redacted] J @md7.com

This message contains confidential information and is intended only for the individual(s) addressed in the message. If you are not the named addressee, you should not disseminate, distribute, or copy this e-mail. If you are not the intended recipient, you are notified that disclosing, distributing, or copying this e-mail is strictly prohibited.

Van: [redacted] J <[redacted] J @md7.com>
Verzonden: woensdag 19 maart 2025 14:28
Aan: [redacted] J <[redacted] J @staatsbosbeheer.nl>
CC: [redacted] J <[redacted] J @staatsbosbeheer.nl>
Onderwerp: Re: verzoek om constructietekeningen FW: Eventuele Plaatsing Vodafone Antenne Opstelpunt S17883C: Prinsenbeek H 3329

Geachte [redacted] J [redacted] J

Excuses voor de vertraging. Ik heb nu opgevraagd wanneer ze willen komen.

MVG

J

J



Wim Duisenbergplantsoen 51
6221 SE Maastricht
Netherlands
D +31 [redacted] J
M +31 [redacted] J
[redacted] J @md7.com

This message contains confidential information and is intended only for the individual(s) addressed in the message. If you are not the named addressee, you should not disseminate, distribute, or copy this e-mail. If you are not the intended recipient, you are notified that disclosing, distributing, or copying this e-mail is strictly prohibited.

Van: [redacted] J <[redacted] J @staatsbosbeheer.nl>
Verzonden: dinsdag 18 maart 2025 14:06
Aan: [redacted] J <[redacted] J @md7.com>
CC: [redacted] J <[redacted] J @staatsbosbeheer.nl>
Onderwerp: RE: verzoek om constructietekeningen FW: Eventuele Plaatsing Vodafone Antenne Opstelpunt S17883C: Prinsenbeek H 3329

Geachte [redacted] J [redacted] J

Ik heb nog niets van u mogen vernemen, wellicht is het aan uw aandacht ontschoten of waren er urgentere kwesties. Hierbij in ieder geval nogmaals het aanbod om met u ter plaatse te gaan kijken. Graag verneem ik of dit gewenst is en uw voorkeur voor dag en tijd.

Met vriendelijke groet,

J

J

Van: [redacted] <[redacted]@staatsbosbeheer.nl>

Verzonden: vrijdag 14 februari 2025 16:55

Aan: [redacted] <[redacted]@md7.com>

CC: SBB Zendmasten <[redacted]@staatsbosbeheer.nl>; [redacted] <[redacted]@staatsbosbeheer.nl>; [redacted] <[redacted]@staatsbosbeheer.nl>; [redacted] <[redacted]@staatsbosbeheer.nl>; [redacted] <[redacted]@staatsbosbeheer.nl>; [redacted] <[redacted]@staatsbosbeheer.nl>

Onderwerp: RE: verzoek om constructietekeningen FW: Eventuele Plaatsing Vodafone Antenne Opstelpunt S17883C: Prinsenbeek H 3329

Geachte [redacted],

U wil graag een bevestiging van [redacted] heb ik begrepen, dat die akkoord is met de mastlocatie. Ik kan u die als [redacted] niet als zodanig geven (uiteindelijk tekent de mandaathouder), maar de locatie is in zoverre akkoord dat afdeling Beheer van de PE hier naar gekeken heeft en er mee in kan stemmen.

Naar ik heb begrepen, kan de locatie na inspectie in het veld nog enige (centi)meters opschuiven. Daarover kunt u tijdens de opname ter plaatse in gesprek gaan met beheer.

Voor dit bezoek ter plaatse kunt u contact opnemen met [redacted] te Breda. Hij zal afstemmen met zijn collega's om samen met u ter plaatse te kijken. Zijn mailadres is [redacted]@Staatsbosbeheer.nl

Ik ga er vanuit dat u zo voldoende informatie heeft om verder te kunnen met deze locatie. Mocht u vragen hebben dan verneem ik dat uiteraard graag.

Onder voorbehoud van alle rechten en wesen en onder voorbehoud goedkeuring mandaathouder.

Met vriendelijke groet,

[redacted]

Provinciale Eenheid Noord Brabant

[redacted]

Staatsbosbeheer

Hart van Brabantlaan 16 | 5038 JL Tilburg

Postbus 330 | 5000 AH TILBURG

mobiel 0031(0)6-[redacted]

[redacted]@staatsbosbeheer.nl | www.staatsbosbeheer.nl

Van: [redacted] <[redacted]@md7.com>

Verzonden: maandag 10 februari 2025 10:59

Aan: SBB Zendmasten <[redacted]@staatsbosbeheer.nl>

CC: [redacted] <[redacted]@staatsbosbeheer.nl>; [redacted] <[redacted]@staatsbosbeheer.nl>; [redacted] <[redacted]@staatsbosbeheer.nl>; [redacted] <[redacted]@staatsbosbeheer.nl>; [redacted] <[redacted]@staatsbosbeheer.nl>; [redacted] <[redacted]@staatsbosbeheer.nl>

Onderwerp: Re: verzoek om constructietekeningen FW: Eventuele Plaatsing Vodafone Antenne Opstelpunt S17883C: Prinsenbeek H 3329

U ontvangt niet vaak e-mail van [redacted]@md7.com. [Ontdek waarom dit belangrijk is](#)

Hallo [redacted],

Als jullie akkoord zijn stel ik voor een technische opname ter plaatse te plannen.

Zal ik voor nu een voorbeeldtekening toesturen van een andere locatie? Het zou zonde zijn er met een heel team naar toe te gaan als het nog niet zeker is.

Ik hoor graag van je.

MVG



Wim Duisenbergplantsoen 51
6221 SE Maastricht
Netherlands

D +31 [redacted]
M +31 [redacted]
[redacted]@md7.com

This message contains confidential information and is intended only for the individual(s) addressed in the message. If you are not the named addressee, you should not disseminate, distribute, or copy this e-mail. If you are not the intended recipient, you are notified that disclosing, distributing, or copying this e-mail is strictly prohibited.

Van: SBB Zendmasten <[redacted]@staatsbosbeheer.nl>

Verzonden: maandag 10 februari 2025 10:55

Aan: [redacted] <[redacted]@md7.com>

CC: [redacted] <[redacted]@staatsbosbeheer.nl>; [redacted] <[redacted]@staatsbosbeheer.nl>; [redacted] <[redacted]@staatsbosbeheer.nl>; [redacted] <[redacted]@staatsbosbeheer.nl>; [redacted] <[redacted]@staatsbosbeheer.nl>; [redacted] <[redacted]@staatsbosbeheer.nl>

Onderwerp: verzoek om constructietekeningen FW: Eventuele Plaatsing Vodafone Antenne Opstelpunt S17883C: Prinsenbeek H 3329

Deze e-mailwisseling is gelijk aan pagina's 18 en 19.

Van: "[REDACTED]"
Verzonden: woensdag 13 augustus 2025 10:37
Aan: "[REDACTED]" <[REDACTED]@staatsbosbeheer.nl>
Onderwerp: FW: GRAAG AKKOORD FW: verzoek om constructietekeningen FW: Eventuele Plaatsing Vodafone Antenne Opstelpunt S17883C: Prinsenbeek H 3329
Bijlage(n): VF LL set N17883 Prinsenbeek rev.00 PDF.pdf

Van: SBB Zendmasten <[REDACTED]@staatsbosbeheer.nl>
Verzonden: donderdag 8 mei 2025 10:49
Aan: [REDACTED] <[REDACTED]@staatsbosbeheer.nl>
CC: [REDACTED], [REDACTED] <[REDACTED]@staatsbosbeheer.nl>; [REDACTED], [REDACTED] <[REDACTED]@staatsbosbeheer.nl>; [REDACTED], [REDACTED] <[REDACTED]@staatsbosbeheer.nl>; [REDACTED], [REDACTED] <[REDACTED]@staatsbosbeheer.nl>
Onderwerp: GRAAG AKKOORD FW: verzoek om constructietekeningen FW: Eventuele Plaatsing Vodafone Antenne Opstelpunt S17883C: Prinsenbeek H 3329

Goedemorgen [REDACTED],

Zie onderstaande mail van Vodafone. Graag jouw akkoord zodat ik hiervoor de gebruikelijke toestemmingsbrief voor plaatsing van de zendmast kan opstellen en ter ondertekening kan voorleggen aan Freek Rebel.

Op deze locatie zou volgens Geoweb geen IGG rusten.

Met vriendelijke groet,

[REDACTED]

Van: [REDACTED] <[REDACTED]@md7.com>
Verzonden: donderdag 8 mei 2025 10:12
Aan: SBB Zendmasten <[REDACTED]@staatsbosbeheer.nl>
CC: [REDACTED], [REDACTED] <[REDACTED]@staatsbosbeheer.nl>
Onderwerp: Re: verzoek om constructietekeningen FW: Eventuele Plaatsing Vodafone Antenne Opstelpunt S17883C: Prinsenbeek H 3329

Goedemorgen,

Bij deze de tekeningen voor akkoord. Als deze goed zijn gaan we met deze tekeningen naar de gemeente toe.

Ik verneem graag van jullie.

MVG

[REDACTED]

MD7

Wim Duisenbergplantsoen 51
6221 SE Maastricht
Netherlands
D +31 [REDACTED]
M +31 [REDACTED]
[REDACTED]@md7.com

Van: SBB Zendmasten <[redacted]@staatsbosbeheer.nl>

Verzonden: dinsdag 11 februari 2025 09:25

Aan: [redacted] <[redacted]@md7.com>

CC: [redacted], [redacted] <[redacted]@staatsbosbeheer.nl>

Onderwerp: RE: verzoek om constructietekeningen FW: Eventuele Plaatsing Vodafone Antenne Opstelpunt S17883C: Prinsenbeek H 3329

Dag [redacted],

Bedankt voor je mail waarin je voorstelt om vooraf een technische opname ter plaatse in te plannen. Er zal binnenkort door mijn collega [redacted] hierover contact met je worden opgenomen.

Met vriendelijke groet,

[redacted]
[redacted]

Staatsbosbeheer

team Grondzaken | afdeling Vastgoed & Geoinformatie

E [redacted]@staatsbosbeheer.nl
T [redacted] | M 06-[redacted] | F _

Locatie: Groningen



Smallepad 5 | 3811 MG | Amersfoort
postbus 2 | 3800 AA | Amersfoort



Van: [redacted] <[redacted]@md7.com>

Verzonden: maandag 10 februari 2025 10:59

Aan: SBB Zendmasten <[redacted]@staatsbosbeheer.nl>

CC: [redacted] <[redacted]@staatsbosbeheer.nl>; [redacted], [redacted] <[redacted]@staatsbosbeheer.nl>; [redacted], [redacted] <[redacted]@staatsbosbeheer.nl>; [redacted] <[redacted]@staatsbosbeheer.nl>; [redacted] <[redacted]@staatsbosbeheer.nl>; [redacted] <[redacted]@staatsbosbeheer.nl>

Onderwerp: Re: verzoek om constructietekeningen FW: Eventuele Plaatsing Vodafone Antenne Opstelpunt S17883C: Prinsenbeek H 3329

Sommige mensen die dit bericht hebben ontvangen, ontvangen niet vaak e-mail van [redacted]@md7.com. [Ontdek waarom dit belangrijk is](#)

Hallo [redacted],

Als jullie akkoord zijn stel ik voor een technische opname ter plaatse te plannen.

Zal ik voor nu een voorbeeldtekening toesturen van een andere locatie? Het zou zonde zijn er met een heel team naar toe te gaan als het nog niet zeker is.

Ik hoor graag van je.

MVG

[redacted]
[redacted]

Wim Duisenbergplantsoen 51
6221 SE Maastricht
Netherlands
D +31 [redacted]
M +31 [redacted]
[redacted]@md7.com

This message contains confidential information and is intended only for the individual(s) addressed in the message. If you are not the named addressee, you should not disseminate, distribute, or copy this e-mail. If you are not the intended recipient, you are notified that disclosing, distributing, or copying this e-mail is strictly prohibited.

Van: SBB Zendmasten <[redacted]@staatsbosbeheer.nl>
Verzonden: maandag 10 februari 2025 10:55
Aan: [redacted] <[redacted]@md7.com>
CC: [redacted] <[redacted]@staatsbosbeheer.nl>; [redacted] <[redacted]@staatsbosbeheer.nl>; [redacted] <[redacted]@staatsbosbeheer.nl>; [redacted] <[redacted]@staatsbosbeheer.nl>; [redacted] <[redacted]@staatsbosbeheer.nl>; [redacted] <[redacted]@staatsbosbeheer.nl>

Onderwerp: verzoek om constructietekeningen FW: Eventuele Plaatsing Vodafone Antenne Opstelptpunt S17883C: Prinsenbeek H 3329

Goedemorgen [redacted],

Zou je mij de gebruikelijk constructietekeningen willen mailen en onderstaande locatie zoals met een blauw vlak aangegeven willen gebruiken?
Zodra ik deze set tekeningen van je heb ontvangen, zal ik dit intern voor instemming voorleggen en na akkoord je hiervoor een toestemmingsbrief voor bouw van de zendmast sturen.

Alvast bedankt.

Met vriendelijke groet,

[redacted]
[redacted]

Staatsbosbeheer
team Grondzaken | afdeling Vastgoed & Geoinformatie

E [redacted]@staatsbosbeheer.nl
T [redacted] | M 06-[redacted] | F _

Locatie: Groningen



Smallepad 5 | 3811 MG | Amersfoort
postbus 2 | 3800 AA | Amersfoort



Van: [redacted] <[redacted]@staatsbosbeheer.nl>
Verzonden: dinsdag 4 februari 2025 15:54
Aan: [redacted] <[redacted]@staatsbosbeheer.nl>
CC: [redacted] <[redacted]@staatsbosbeheer.nl>; SBB Zendmasten <[redacted]@staatsbosbeheer.nl>; [redacted] <[redacted]@staatsbosbeheer.nl>; [redacted] <[redacted]@staatsbosbeheer.nl>
Onderwerp: RE: Eventuele Plaatsing Vodafone Antenne Opstelptpunt S17883C: Prinsenbeek H 3329

Deze e-mail is gelijk aan de e-mail op pagina 19.

Van: "[REDACTED]"
Verzonden: maandag 10 februari 2025 09:58
Aan: "[REDACTED]" <[REDACTED]@staatsbosbeheer.nl>
Cc: "[REDACTED]" <[REDACTED]@staatsbosbeheer.nl>
Onderwerp: RE: Eventuele Plaatsing Vodafone Antenne Opstelpunt S17883C: Prinsenbeek H 3329

Dag [REDACTED],

Staatsbosbeheer heeft in 2015 met o.a. Vodafone een raamovereenkomst afgesloten voor zendmasten e.o. met een max lengte van 52,5 meter en waarbij tevens een maximale huuroppervlakte in gebruik wordt gegeven van max 100 m². Na akkoord van [REDACTED] op de aangeleverde constructietekeningen wordt door afd zendmasten een standaard toestemmingsbrief opgesteld. Voordat dat die brief wordt verstuurd dient de locatie volledig eigendom te zijn van SBB dus vrij van huur/(erf)pacht. Het beheer/rentmeester wordt geacht dit te regelen.

De opbrengst is op dit moment € 7.060 pj (prijspeil 2024) en wordt jaarlijks geïndexeerd. Dit bedrag komt ten goede van de be.

Voor het leggen van kabels naar de zendmast dient de kabeleigenaar de gebruikelijke aanvraag te doen via kabelsenleidingen@staatsbosbeheer.nl

Met vriendelijke groet,

[REDACTED]
[REDACTED] team Grondzaken

Van: [REDACTED]
Verzonden: donderdag 6 februari 2025 14:33
Aan: [REDACTED]
CC: SBB Zendmasten ; [REDACTED]
Onderwerp: FW: Eventuele Plaatsing Vodafone Antenne Opstelpunt S17883C: Prinsenbeek H 3329

[REDACTED],

Ik heb begrepen dat jij de begeleiding van het plaatsen van zendmasten hebt over genomen van [REDACTED]

Kan je met mij hierover contact opnemen. Dit is altijd buiten mijn zicht gebeven en dat is prima, maar graag even overleg als dat kan.

In ieder geval moet de zendmast dus wel in ons gebied met de opbrengst uiteraard.

Met vriendelijke groet,

[REDACTED]

Van: [REDACTED] <[REDACTED]@staatsbosbeheer.nl>
Verzonden: dinsdag 4 februari 2025 15:54
Aan: [REDACTED] <[REDACTED]@staatsbosbeheer.nl>
CC: [REDACTED] <[REDACTED]@staatsbosbeheer.nl>; SBB Zendmasten <[REDACTED]@staatsbosbeheer.nl>; [REDACTED] <[REDACTED]@staatsbosbeheer.nl>; [REDACTED] <[REDACTED]@staatsbosbeheer.nl>; [REDACTED] <[REDACTED]@staatsbosbeheer.nl>
Onderwerp: RE: Eventuele Plaatsing Vodafone Antenne Opstelpunt S17883C: Prinsenbeek H 3329

Dag [REDACTED],

Van onze collega's heb ik terugkoppeling gehad en voor de volgende locatie (in blauw) willen we graag het gesprek voeren met betrekking tot het plaatsen van een zendmast:
In verband met open zichtlijnen niet veel noordelijker, in verband met verbindingzone ecologie niet zuidelijker en westelijker, in verband met eigendomsgrens niet oostelijker.

Het resterende deel van deze e-mailwisseling is gelijk aan (vanaf) pag. 19.

Van: "[REDACTED]"
Verzonden: woensdag 13 augustus 2025 10:42
Aan: "[REDACTED]" <[REDACTED]@staatsbosbeheer.nl>
Onderwerp: FW: Verslag Grond- en Gebouwenoverleg 8-5
Bijlage(n): 2025-05-08 Verslag grond en gebouwenoverleg.docx

In dit verslag komt de zendmast ook voor

Van: [REDACTED], [REDACTED] <[REDACTED]@staatsbosbeheer.nl>
Verzonden: dinsdag 13 mei 2025 07:42
Aan: [REDACTED] <[REDACTED]@staatsbosbeheer.nl>; [REDACTED], [REDACTED] <[REDACTED]@staatsbosbeheer.nl>; [REDACTED], [REDACTED] <[REDACTED]@staatsbosbeheer.nl>; [REDACTED], [REDACTED] <[REDACTED]@staatsbosbeheer.nl>; [REDACTED] <[REDACTED]@staatsbosbeheer.nl>; [REDACTED], [REDACTED] <[REDACTED]@staatsbosbeheer.nl>
Onderwerp: Verslag Grond- en Gebouwenoverleg 8-5

Beste collega's,

Bijgaand het verslag van het Grond- en Gebouwenoverleg van afgelopen donderdagochtend (8-5).

Groet,

[REDACTED]

	moeten worden opgenomen (in samenspraak met jurist [REDACTED])	
Helenahoeve	Er liggen de nodige actie-punten, zie memo [REDACTED]. Permanente bewoning heeft de voorkeur, dus verkoop met een woonbestemming is zeer wenselijk. Bij sloop van de Vlaamse Schuur is de woonbestemming wellicht toch mogelijk. [REDACTED] zal contact opnemen met K+Adviesgroep.	[REDACTED]
Erfpacht/opstal Café-Restaurant De Boschwachter-Airbnb	Er wordt besloten om op dit moment geen actie te ondernemen. De situatie zal bij de eerstvolgende facultatieve herziening van de canon in 2029 worden meegenomen.	
Erfpacht Stichting Amarant/Beum-Wethouder van Dijklaan 17-19	Er is van de erfpachter een verzoek binnengekomen tot verkoop of verhuur van het huisje gelegen aan de Wethouder van Dijklaan 17. De erfpachter heeft daarbij aangegeven om het object te splitsen en de huidige overeenkomst open te breken. Daarbij kunnen de voorwaarden van de horeca (nummer 19) worden aangescherpt (reguliere horeca met voorwaarden). Staatsbosbeheer heeft geen redenen om hier bezwaar tegen te hebben. [REDACTED] zal berichten dat Staatsbosbeheer in principe wil meewerken. De situatie van de brandtoren en de aanliggende parkeerplaats zal met de gemeente Oosterhout worden besproken in relatie tot de verkoop van de percelen bij de Hillen.	[REDACTED]
Grensgeschillen Ulvenhoutse Bos	Dit wordt meegenomen in de subsidie-aanvraag in het kader van de SPUK-regeling. [REDACTED] zal dit met [REDACTED] kortsluiten.	[REDACTED]
Zendmast Groene Schakel	[REDACTED] en [REDACTED] zijn ter plaatse geweest. Er zijn 2 mogelijke locaties op het betreffende perceel. Het één en ander is ook afhankelijk van de technische mogelijkheden.	[REDACTED]
Parkeerplaats Hotel Mastbosch	Enkel Hotel Mastbosch heeft bezwaar op het verkeersbesluit ingediend (geplaatste paaltjes). Het vervolg afwachten. [REDACTED] heeft gehoord dat het hotel mogelijk wordt omgevormd tot appartementen-complex.	[REDACTED]

Van: "SBB Zendmasten"
Verzonden: donderdag 8 mei 2025 09:51
Aan: "[redacted]" <[redacted]@md7.com>
Cc: "[redacted]" <[redacted]@staatsbosbeheer.nl>
Onderwerp: RE: verzoek om constructietekeningen FW: Eventuele Plaatsing Vodafone Antenne Opstelpunt S17883C: Prinsenbeek H 3329

Goedemorgen [redacted],

Bedankt voor de kaarten. Ik deze nu net voorgelegd aan onze buitendienst. Zodra ik daarvan een akkoord heb ontvangen zal ik je een toestemmingsbrief voor plaatsing van de mast mailen.

Met vriendelijke groet,

[redacted]
[redacted]

Staatsbosbeheer

team Grondzaken | afdeling Vastgoed & Geoinformatie

E [redacted]@staatsbosbeheer.nl
T [redacted] | M 06-[redacted]

Locatie: Groningen

Smallepad 5 | 3811 MG | Amersfoort
postbus 2 | 3800 AA | Amersfoort



Van: [redacted] <[redacted]@md7.com>
Verzonden: donderdag 8 mei 2025 10:12
Aan: SBB Zendmasten <[redacted]@staatsbosbeheer.nl>
CC: [redacted] <[redacted]@staatsbosbeheer.nl>
Onderwerp: Re: verzoek om constructietekeningen FW: Eventuele Plaatsing Vodafone Antenne Opstelpunt S17883C: Prinsenbeek H 3329

Goedemorgen,

Bij deze de tekeningen voor akkoord. Als deze goed zijn gaan we met deze tekeningen naar de gemeente toe.

Ik verneem graag van jullie.

MVG

[redacted]
[redacted]

Vim Duisenbergplantsoen 51
6221 SE Maastricht
Netherlands
D +31 [redacted]
M +31 6 [redacted]
[redacted]@md7.com

This message contains confidential information and is intended only for the individual(s) addressed in the message. If you are not the named addressee, you should not disseminate, distribute, or copy this e-mail. If you are not the intended recipient, you are notified that disclosing, distributing, or copying this e-mail is strictly prohibited.

Van: SBB Zendmasten <zendmasten@staatsbosbeheer.nl>

Verzonden: dinsdag 11 februari 2025 09:25

Aan: [redacted] <[\[redacted\]@md7.com](mailto:[redacted]@md7.com)>

CC: [redacted] <[\[redacted\]@staatsbosbeheer.nl](mailto:[redacted]@staatsbosbeheer.nl)>

Onderwerp: RE: verzoek om constructietekeningen FW: Eventuele Plaatsing Vodafone Antenne Opstelpunt S17883C: Prinsenbeek H 3329

Dag [redacted],

Bedankt voor je mail waarin je voorstelt om vooraf een technische opname ter plaatse in te plannen. Er zal binnenkort door mijn collega [redacted] hierover contact met je worden opgenomen.

Met vriendelijke groet,

[redacted]
[redacted]

Staatsbosbeheer

team Grondzaken | afdeling Vastgoed & Geoinformatie

E [\[redacted\]@staatsbosbeheer.nl](mailto:[redacted]@staatsbosbeheer.nl)

T [redacted] | M 06-[redacted] | F _

Locatie: Groningen



Smallepad 5 | 3811 MG | Amersfoort
postbus 2 | 3800 AA | Amersfoort



Van: [redacted] <[\[redacted\]@md7.com](mailto:[redacted]@md7.com)>

Verzonden: maandag 10 februari 2025 10:59

Aan: SBB Zendmasten <[\[redacted\]@staatsbosbeheer.nl](mailto:[redacted]@staatsbosbeheer.nl)>

CC: [redacted], [redacted] <[\[redacted\]@staatsbosbeheer.nl](mailto:[redacted]@staatsbosbeheer.nl)>; [redacted], [redacted] <[\[redacted\]@staatsbosbeheer.nl](mailto:[redacted]@staatsbosbeheer.nl)>; [redacted] <[\[redacted\]@staatsbosbeheer.nl](mailto:[redacted]@staatsbosbeheer.nl)>; [redacted] <[\[redacted\]@staatsbosbeheer.nl](mailto:[redacted]@staatsbosbeheer.nl)>; [redacted] <[\[redacted\]@staatsbosbeheer.nl](mailto:[redacted]@staatsbosbeheer.nl)>; [redacted] <[\[redacted\]@staatsbosbeheer.nl](mailto:[redacted]@staatsbosbeheer.nl)>

Onderwerp: Re: verzoek om constructietekeningen FW: Eventuele Plaatsing Vodafone Antenne Opstelpunt S17883C: Prinsenbeek H 3329

Van: "[REDACTED]"
Verzonden: dinsdag 11 februari 2025 09:07
Aan: "[REDACTED]" <[REDACTED]@staatsbosbeheer.nl>
Cc: "[REDACTED]" <[REDACTED]@staatsbosbeheer.nl>; "[REDACTED]" <[REDACTED]@staatsbosbeheer.nl>; "[REDACTED]" <[REDACTED]@staatsbosbeheer.nl>; "SBB Zendmasten" <[REDACTED]@staatsbosbeheer.nl>; "[REDACTED]" <[REDACTED]@staatsbosbeheer.nl>; "[REDACTED]" <[REDACTED]@staatsbosbeheer.nl>
Onderwerp: FW: verzoek om constructietekeningen FW: Eventuele Plaatsing Vodafone Antenne Opstelpunt S17883C: Prinsenbeek H 3329

[REDACTED],

Zoals juist telefonisch besproken, hierbij de mail waarin de zendmastaanvrager een verzoek doet tot opname in het veld.

Als jij dit wil oppakken met de aanvrager zijn we weer een stapje verder.

Hroeten,

[REDACTED]

Van: [REDACTED] <[REDACTED]@md7.com>
Verzonden: maandag 10 februari 2025 10:59
Aan: SBB Zendmasten [REDACTED]@staatsbosbeheer.nl>
CC: [REDACTED] <[REDACTED]@staatsbosbeheer.nl>; [REDACTED] <[REDACTED]@staatsbosbeheer.nl>; [REDACTED] <[REDACTED]@staatsbosbeheer.nl>; [REDACTED] <[REDACTED]@staatsbosbeheer.nl>; [REDACTED] <[REDACTED]@staatsbosbeheer.nl>
Onderwerp: Re: verzoek om constructietekeningen FW: Eventuele Plaatsing Vodafone Antenne Opstelpunt S17883C: Prinsenbeek H 3329

U ontvangt niet vaak e-mail van [REDACTED] <[REDACTED]@md7.com>. [Ontdek waarom dit belangrijk is](#)

Hallo [REDACTED],

Het resterende deel van deze e-mailwisseling is gelijk aan pagina's 17 t/m 19.

Van: "[REDACTED]"
Verzonden: dinsdag 11 februari 2025 13:12
Aan: "[REDACTED]" <[REDACTED]@staatsbosbeheer.nl>
Onderwerp: RE: verzoek om constructietekeningen FW: Eventuele Plaatsing Vodafone Antenne Opstelpunt S17883C: Prinsenbeek H 3329

Oh die was mij niet duidelijk dat ik akkoord moest gaan en de verzoeker ook niet blijikbaar. Bovendien ben ik adviserend, duwend, trekkend en lijdend, maar niet beslissingsbevoegd, als in tekenbevoegd.

Ik zal een antwoordje dichten in overleg met [REDACTED]

Van: [REDACTED]
Verzonden: dinsdag 11 februari 2025 13:06
Aan: [REDACTED]
Onderwerp: FW: verzoek om constructietekeningen FW: Eventuele Plaatsing Vodafone Antenne Opstelpunt S17883C: Prinsenbeek H 3329

Dag [REDACTED]

Ik weet niet in welke communicatie – wisseling ik terecht ben gekomen maar zoals ik het lees wachten ze op een GO van jou.

Met vriendelijke groet,

[REDACTED]

Van: [REDACTED] <[REDACTED]@md7.com>
Verzonden: dinsdag 11 februari 2025 12:58
Aan: SBB Zendmasten <[REDACTED]@staatsbosbeheer.nl>
CC: [REDACTED] <[REDACTED]@staatsbosbeheer.nl>
Onderwerp: Re: verzoek om constructietekeningen FW: Eventuele Plaatsing Vodafone Antenne Opstelpunt S17883C: Prinsenbeek H 3329

Geachte [REDACTED]

Excuses, ik bedoel als de [REDACTED] akkoord is. Het zou zonde zijn als we er voor niks naar toe rijden.

Met vriendelijke groet,

[REDACTED]



Wim Duisenbergplantsoen 51
6221 SE Maastricht
Netherlands
D +31 [REDACTED]
M +31 [REDACTED]
[REDACTED]@md7.com

This message contains confidential information and is intended only for the individual(s) addressed in the message. If you are not the named addressee, you should not disseminate, distribute, or copy this e-mail. If you are not the intended recipient, you are notified that disclosing, distributing, or copying this e-mail is strictly prohibited.

Van: SBB Zendmasten <[REDACTED]@staatsbosbeheer.nl>
Verzonden: dinsdag 11 februari 2025 09:25

Aan: [redacted] <[redacted]@md7.com>
CC: [redacted] <[redacted]@staatsbosbeheer.nl>

Onderwerp: RE: verzoek om constructietekeningen FW: Eventuele Plaatsing Vodafone Antenne Opstelpunt S17883C: Prinsenbeek H 3329

Dag [redacted],
Bedankt voor je mail waarin je voorstelt om vooraf een technische opname ter plaatse in te plannen.
Er zal binnenkort door mijn collega [redacted] hierover contact met je worden opgenomen.
Met vriendelijke groet,

[redacted]
[redacted]

Staatsbosbeheer
team Grondzaken | afdeling Vastgoed & Geoinformatie

E [redacted]@staatsbosbeheer.nl
T [redacted] M 06-[redacted] | F _

Locatie: Groningen



Smallepad 5 | 3811 MG | Amersfoort
postbus 2 | 3800 AA | Amersfoort



Van: [redacted] <[redacted]@md7.com>

Verzonden: maandag 10 februari 2025 10:59

Aan: SBB Zendmasten <[redacted]@staatsbosbeheer.nl>

CC: [redacted], [redacted] <[redacted]@staatsbosbeheer.nl>; [redacted], [redacted] <[redacted]@staatsbosbeheer.nl>; [redacted] <[redacted]@staatsbosbeheer.nl>; [redacted] <[redacted]@staatsbosbeheer.nl>; [redacted] <[redacted]@staatsbosbeheer.nl>

Onderwerp: Re: verzoek om constructietekeningen FW: Eventuele Plaatsing Vodafone Antenne Opstelpunt S17883C: Prinsenbeek H 3329

Sommige mensen die dit bericht hebben ontvangen, ontvangen niet vaak e-mail van [redacted]@md7.com. [Ontdek waarom dit belangrijk is](#)

Hallo [redacted],
Als jullie akkoord zijn stel ik voor een technische opname ter plaatse te plannen.
Zal ik voor nu een voorbeeldtekening toesturen van een andere locatie? Het zou zonde zijn er met een heel team naar toe te gaan als het nog niet zeker is.
Ik hoor graag van je.
MVG

[redacted]
[redacted]

MD7

Wim Duisenbergplantsoen 51
6221 SE Maastricht
Netherlands
D +31 [redacted]
M +31 [redacted]
[redacted]@md7.com

This message contains confidential information and is intended only for the individual(s) addressed in the message. If you are not the named addressee, you should not disseminate, distribute, or copy this e-mail. If you are not the intended recipient, you are notified that disclosing, distributing, or copying this e-mail is strictly prohibited.

Resterende e-mailwisseling is gelijk aan pagina's 18 en 19.

Van: "[REDACTED]" <[REDACTED]@md7.com>
Verzonden: dinsdag 25 maart 2025 11:32
Aan: "[REDACTED]" <[REDACTED]@staatsbosbeheer.nl>
Cc: "[REDACTED]" <[REDACTED]@staatsbosbeheer.nl>
Onderwerp: Re: verzoek om constructietekeningen FW: Eventuele Plaatsing Vodafone Antenne Opstelpunt S17883C: Prinsenbeek H 3329

Sommige mensen die dit bericht hebben ontvangen, ontvangen niet vaak e-mail van [REDACTED]@md7.com. [Ontdek waarom dit belangrijk is](#)

Geachte [REDACTED]

De aannemers kan op 03-04-2025 aanstaande om 11 uur in Prinsenbeek zijn.

Is dit voor u akkoord?

Met vriendelijke groet,



Wim Duisenbergplantsoen 51
6221 SE Maastricht
Netherlands
D +31 [REDACTED]
M +31 [REDACTED]
[REDACTED]@md7.com

This message contains confidential information and is intended only for the individual(s) addressed in the message. If you are not the named addressee, you should not disseminate, distribute, or copy this e-mail. If you are not the intended recipient, you are notified that disclosing, distributing, or copying this e-mail is strictly prohibited.

Van: [REDACTED] <[REDACTED]@md7.com>
Verzonden: woensdag 19 maart 2025 14:28
Aan: [REDACTED] <[REDACTED]@staatsbosbeheer.nl>
CC: [REDACTED] <[REDACTED]@staatsbosbeheer.nl>
Onderwerp: Re: verzoek om constructietekeningen FW: Eventuele Plaatsing Vodafone Antenne Opstelpunt S17883C: Prinsenbeek H 3329

Geachte heer [REDACTED]

Excuses voor de vertraging. Ik heb nu opgevraagd wanneer ze willen komen.

MVG



Wim Duisenbergplantsoen 51
6221 SE Maastricht
Netherlands
D +31 [REDACTED]
M +31 [REDACTED]
[REDACTED]@md7.com

This message contains confidential information and is intended only for the individual(s) addressed in the message. If you are not the named addressee, you should not disseminate, distribute, or copy this e-mail. If you are not the intended recipient, you are notified that disclosing, distributing, or copying this e-mail is strictly prohibited.

Van: [redacted] <[redacted]@staatsbosbeheer.nl>

Verzonden: dinsdag 18 maart 2025 14:06

Aan: [redacted] <[redacted]@md7.com>

CC: [redacted] <[redacted]@staatsbosbeheer.nl>

Onderwerp: RE: verzoek om constructietekeningen FW: Eventuele Plaatsing Vodafone Antenne Opstelpunt S17883C: Prinsenbeek H 3329

Geachte [redacted]

Ik heb nog niets van u mogen vernemen, wellicht is het aan uw aandacht ontschoten of waren er urgentere kwesties. Hierbij in ieder geval nogmaals het aanbod om met u ter plaatse te gaan kijken. Graag verneem ik of dit gewenst is en uw voorkeur voor dag en tijd.

Met vriendelijke groet,

[redacted]

Van: [redacted] <[redacted]@staatsbosbeheer.nl>

Verzonden: vrijdag 14 februari 2025 16:55

Aan: [redacted] <[redacted]@md7.com>

CC: SBB Zendmasten <[redacted]@staatsbosbeheer.nl>; [redacted] <[redacted]@staatsbosbeheer.nl>; [redacted], [redacted] <[redacted]@staatsbosbeheer.nl>; [redacted], [redacted] <[redacted]@staatsbosbeheer.nl>; [redacted], [redacted] <[redacted]@staatsbosbeheer.nl>; [redacted] <[redacted]@staatsbosbeheer.nl>; [redacted], [redacted] <[redacted]@staatsbosbeheer.nl>

Onderwerp: RE: verzoek om constructietekeningen FW: Eventuele Plaatsing Vodafone Antenne Opstelpunt S17883C: Prinsenbeek H 3329

Geachte [redacted]

U wil graag een bevestiging van de [redacted] heb ik begrepen, dat die akkoord is met de mastlocatie. Ik kan u die als [redacted] niet als zodanig geven (uiteindelijk tekent de mandaathouder), maar de locatie is in zoverre akkoord dat afdeling Beheer van de PE hier naar gekeken heeft en er mee in kan stemmen.

Naar ik heb begrepen, kan de locatie na inspectie in het veld nog enige (centi)meters opschuiven. Daarover kunt u tijdens de opname ter plaatse in gesprek gaan met beheer.

Voor dit bezoek ter plaatse kunt u contact opnemen met [redacted], [redacted] Breda. Hij zal afstemmen met zijn collega's om samen met u ter plaatse te kijken. Zijn mailadres is [redacted]@Staatsbosbeheer.nl

Ik ga er vanuit dat u zo voldoende informatie heeft om verder te kunnen met deze locatie. Mocht u vragen hebben dan verneem ik dat uiteraard graag.

Onder voorbehoud van alle rechten en wettelijke bepalingen en onder voorbehoud goedkeuring mandaathouder.

Met vriendelijke groet,

[redacted]
Provinciale Eenheid Noord Brabant

[redacted]

Staatsbosbeheer

Hart van Brabantlaan 16 | 5038 JL Tilburg

Postbus 330 | 5000 AH TILBURG

mobiel 0031(0)6 [redacted]

[redacted]@staatsbosbeheer.nl | www.staatsbosbeheer.nl

Van: [redacted] <[redacted]@md7.com>
Verzonden: maandag 10 februari 2025 10:59
Aan: SBB Zendmasten <[redacted]@staatsbosbeheer.nl>
CC: [redacted] <[redacted]@staatsbosbeheer.nl>; [redacted] <[redacted]@staatsbosbeheer.nl>; [redacted] <[redacted]@staatsbosbeheer.nl>; [redacted] <[redacted]@staatsbosbeheer.nl>; [redacted] <[redacted]@staatsbosbeheer.nl>; [redacted] <[redacted]@staatsbosbeheer.nl>
Onderwerp: Re: verzoek om constructietekeningen FW: Eventuele Plaatsing Vodafone Antenne Opstelpunt S17883C: Prinsenbeek H 3329

U ontvangt niet vaak e-mail van [redacted] <[redacted]@md7.com>. [Ontdek waarom dit belangrijk is](#)

Hallo [redacted],

Als jullie akkoord zijn stel ik voor een technische opname ter plaatse te plannen.

Zal ik voor nu een voorbeeldtekening toesturen van een andere locatie? Het zou zonde zijn er met een heel team naar toe te gaan als het nog niet zeker is.

Ik hoor graag van je.

MVG



Wim Duisenbergplantsoen 51
6221 SE Maastricht
Netherlands
D +31 [redacted]
M +31 [redacted]
[\[redacted\]@md7.com](mailto:[redacted]@md7.com)

This message contains confidential information and is intended only for the individual(s) addressed in the message. If you are not the named addressee, you should not disseminate, distribute, or copy this e-mail. If you are not the intended recipient, you are notified that disclosing, distributing, or copying this e-mail is strictly prohibited.

Van: SBB Zendmasten <[redacted]@staatsbosbeheer.nl>
Verzonden: maandag 10 februari 2025 10:55
Aan: [redacted] <[redacted]@md7.com>
CC: [redacted] <[redacted]@staatsbosbeheer.nl>; [redacted] <[redacted]@staatsbosbeheer.nl>; [redacted] <[redacted]@staatsbosbeheer.nl>; [redacted] <[redacted]@staatsbosbeheer.nl>; [redacted] <[redacted]@staatsbosbeheer.nl>
Onderwerp: verzoek om constructietekeningen FW: Eventuele Plaatsing Vodafone Antenne Opstelpunt S17883C: Prinsenbeek H 3329

Deze e-mailwisselin is gelijk aan pagina's 18 en 19.



11:11

Hoi [redacted] ik moet helaas onze afspraak van morgen verzetten. Ik heb voor vrijdag nog wat dingen af te ronden en heb er helaas te weinig tijd voor.

14:05

2 april 2025

Hee [redacted] ik ben net een beetje aan het afronden maar moet om 12 uur alweer richting huis. Vind het heel jammer!

11:18

Groetjes daar, zie jullie morgen

11:18

No worries, succes met de check up en tot morgen!

12:10 ✓✓

3 april 2025

Zie ik je om 08:00 bij de groene schakel?

06:52 ✓✓

Standaard Overeenkomst Zendmasten
betreffende de verhuur van grond voor het
hebben van opstelpunten voor
data/telecommunicatieapparatuur

Tussen



en



**OVEREENKOMST BETREFFENDE DE VERHUUR VAN GROND VAN STAATSBOSBEHEER VOOR
HET HEBBEN VAN OPSTELPUNTEN VOOR DATA/ TELECOMMUNICATIEAPPARATUUR
Versie 13 november 2014**

De ondergetekenden:

De heer ir. Sylvio Thijsen BNT, geboren op [redacted] te [redacted] paspoortnummer [redacted] [redacted] directeur, Staatsbosbeheer, gevestigd op het adres Smallepad 5 te (3811 MD) [redacted] Amersfoort (postadres: Postbus 2, 3800 AA Amersfoort) in deze hoedanigheid handelend namens [redacted] Staatsbosbeheer, die zijn bevoegdheid tot het verrichten van na te melden rechtshandeling ontleent aan artikel 13 van de Wet van 11 september 1997, Staatsblad van het Koninkrijk der Nederlanden 1997/514 (Wet verzelfstandiging Staatsbosbeheer), hierna te noemen: 'Staatsbosbeheer',

2. **VODAFONE LIBERTEL B.V.**, statutair gevestigd en kantoorhoudend te 6221 KX Maastricht aan de Avenue Ceramique 300, ingeschreven in het Handelsregister van de Kamer van Koophandel en Fabrieken te Zuid Limburg, nummer: 14052264, te dezen vertegenwoordigd door haar gemachtigde, [redacted] [redacted] [redacted] [redacted] of de [redacted] [redacted]

Factuuradres: Vodafone Operations Centre Hungary
P.O. Box 375
H 1438 BUDAPEST
HUNGARY

hierna te noemen: 'huurder'.

Overwegende dat:

1. huurder ten behoeve van de aanleg van data- / telecommunicatienetwerken behoefte heeft aan opstelruimten voor antennemasten en bijbehorende voorzieningen;
2. Staatsbosbeheer bereid is in die behoefte te voorzien onder nader te stellen voorwaarden, waarbij te allen tijde prevaleert dat de primaire functie van het perceel en de doelen van Staatsbosbeheer niet worden geschaad of belemmerd;
3. Staatsbosbeheer en huurder de condities van verhuur, in deze overeenkomst wensen vast te leggen;
4. het voor huurder tevens wenselijk is dat huurder de mogelijkheid krijgt om te mogen onderverhuren voor medegebruik ten behoeve van het in de antennemast aanbrengen van data/telecommunicatieapparatuur;
5. partijen onderscheid maken in het type gebruik:
 - a. het (doen) oprichten, houden, onderhouden etc. van een antennemast (vakwerkmasten of vergelijkbare constructies), bedoeld voor bevestiging van een antenne, met een maximale hoogte van 52,5 meter vanaf maaiveld, de daarbij benodigde / behorende voorzieningen, alles op het daarvoor benodigde terreingedeelte van max 100 m2;
 - b. medegebruik van in punt a genoemde antennemast c.a.
6. overige bijzondere objecten niet worden betrokken in deze overeenkomst (te denken aan televisie torens);
7. contracten inzake zendapparatuur geplaatst op objecten van Staatsbosbeheer niet worden opgenomen in deze overeenkomst;
8. het om redenen van uniformiteit wenselijk is de bestaande overeenkomsten te beëindigen en onder de werking van deze overeenkomst te brengen.

KOMEN OVEREEN:

Staatsbosbeheer geeft aan de huurder in verhuur, gelijk huurder van Staatsbosbeheer in huur aanvaardt:

1. Een gedeelte van één of meer percelen, welke eigendom zijn van Staatsbosbeheer, hierna te noemen: 'het perceel', zoals aangeduid in de bij deze overeenkomst behorend integraal deel uitmakende bijlage 1, welke door beide partijen is gewaarmerkt en gedateerd;
2. De huurder zal het perceel uitsluitend mogen gebruiken voor het plaatsen, hebben (onder)houden, vernieuwen, aanpassen en uitbreiden (binnen het gehuurde) van een antennemast (vakwerkmasten of vergelijkbare constructies) bedoeld voor bevestiging van een antenne, met een maximale hoogte van 52,5 meter vanaf maaiveld, alsmede de daarbij benodigde / behorende voorzieningen op het daarvoor benodigde terreingedeelte van max 100 m2, ook wel kort samengevat aangeduid als "het opstelpunt".

De volgende bepalingen en bedingen zijn van toepassing op deze overeenkomst:

Artikel 1 Algemene Voorwaarden

1. Op de overeenkomst zijn, voor zover daarvan niet nadrukkelijk is afgeweken, van toepassing: de Algemene Voorwaarden Huur Onbebouwde Grond Staatsbosbeheer (3.5.av.07.1), hierna te noemen de Algemene Voorwaarden. Een exemplaar van de Algemene Voorwaarden is gehecht aan deze overeenkomst, en wordt geacht woordelijk te zijn opgenomen in deze overeenkomst en daarvan deel uit te maken. De huurder verklaart een exemplaar van de voorwaarden te hebben ontvangen en met de inhoud daarvan bekend te zijn. Daar waar in de voorwaarden wordt gesproken over "huurovereenkomst", wordt deze overeenkomst bedoeld.
2. In het geval de bescheiden met elkaar in tegenspraak zijn, geldt de volgende rangorde, waarbij het eerst genoemd document prevaleert boven een daaronder geplaatste:
 - a. deze overeenkomst;
 - b. de Algemene Voorwaarden;
 - c. de specifieke lijst met alle locaties die onder deze overeenkomst vallen.

Artikel 2 Duur en ingangsdatum

Deze overeenkomst heeft een looptijd van 15 jaar, gerekend te zijn ingegaan op 1 januari 2015 en eindigende op 31 december 2029, met dien verstande dat zij telkens weer 5 jaar voortduurt indien niet tenminste 12 maanden voor het einde van de huurtermijn opzegging bij aangetekende brief door een van beide partijen heeft plaatsgevonden.

Artikel 3 Huurprijs

1. Per 1 januari 2015 bedraagt de jaarlijkse financiële tegenprestatie voor elk opstelpunt, een huurprijs van vijfenvijftig honderd euro (€ 5.500,-).
2. Onverminderd artikel 7 zal de totale jaarlijkse huurprijs op peildatum 1 januari van elk jaar, worden aangepast aan het aantal opstelpunten dat huurder heeft toegevoegd of onttrokken aan zijn bestand.
3. Over de jaarlijkse huurprijs is geen BTW verschuldigd.

Artikel 4 Toevoeging en onttrekking van een opstelpunt aan de overeenkomst

1. Een opstelpunt wordt jaarlijks op 1 januari aan de overeenkomst toegevoegd indien deze op 1 januari van dat betreffende jaar daadwerkelijk door de huurder als opstelpunt wordt benut danwel daar reeds voor deze datum een aanvraag voor dit opstelpunt is ingediend doch eerst na 1 januari van het betreffende jaar wordt gerealiseerd, een en ander mits Staatsbosbeheer te voren schriftelijk toestemming voor het opstelpunt heeft gegeven.
2. Voor elk opstelpunt, ook die op grond van het bepaalde in het eerste lid worden toegevoegd geldt een eigen looptijd van 15 jaar, ingaande voor de bestaande opstelpunten op 1 januari 2015 en voor

elk toegevoegde opstelpunt per 1 januari van het jaar als bedoeld in het eerste lid. Mocht deze overeenkomst al dan niet na een verlenging als bedoeld in artikel 2 van deze overeenkomst eerder eindigen dan voornoemde looptijd dan blijven de bepalingen van onderhavige overeenkomst op dat opstelpunt van toepassing tenzij partijen anders besluiten. In afwijking van de vorige volzin zullen alle opstelpunten onder de werking van een eventueel nieuw te sluiten overeenkomst komen te vallen. Mocht deze overeenkomst op grond van het bepaalde in artikel 2 worden verlengd, dan zal de in de eerste volzin genoemde looptijd zo nodig van rechtswege worden verlengd tot het dan geldende einde van de verlengde overeenkomst.

3. Onttrekking van een opstelpunt aan de overeenkomst, waardoor het opstelpunt / perceel geen deel meer gaat uitmaken van de overeenkomst, geschiedt door schriftelijke opzegging van de huurder aan Staatsbosbeheer op peildatum 1 januari van elk jaar. Door de opzegging van een opstelpunt aan de overeenkomst eindigt het huurrecht met betrekking tot het betreffende perceel.
4. Toevoegingen en onttrekkingen van opstelpunten zoals genoemd in voorgaande leden, worden vastgelegd middels aanpassing van de bijlage behorende bij deze overeenkomst, mits deze bijlage door beide partijen rechtsgeldig is ondertekend.
5. Tussentijdse onttrekking van een opstelpunt aan de overeenkomst, hetzij door Staatsbosbeheer hetzij door de huurder, geschiedt bij aan de wederpartij gezonden aangetekende brief. De tussentijdse onttrekking van een opstelpunt kan tegen elke in de toekomst liggende datum geschieden doch in ieder geval met inachtneming van een opzeggingstermijn van 12 maanden. Het aantal tussentijdse onttrekkingen van opstelpunten door huurder mag per jaar maximaal 10% bedragen van het totale aantal opstelpunten op 1 januari van het dan lopende kalenderjaar. Uit de tussentijdse onttrekking van een opstelpunt vloeit voor geen van de partijen enige aansprakelijkheid of gehoudenheid tot het vergoeden van eventuele schade voort. Onttrekking door Staatsbosbeheer is uitsluitend mogelijk in geval van zwaarwichtige, met de beheerdoelstellingen van Staatsbosbeheer samenhangende, redenen waardoor handhaving van het opstelpunt in alle redelijkheid niet meer van Staatsbosbeheer mag worden verlangd. Indien opzegging van een opstelpunt door Staatsbosbeheer geschiedt dan zal Staatsbosbeheer zich inspannen voor een mogelijke vervangende locatie.
6. Het bepaalde in artikel 9 van de Algemene Voorwaarden is bij een opzegging van overeenkomstige toepassing. In aanvulling op het bepaalde in artikel 9 van de algemene voorwaarden dient huurder alle aangebrachte apparatuur alsmede de apparatuur van onderhuurder met toebehoren ten genoegen van Staatsbosbeheer te verwijderen en alles in de oorspronkelijke toestand te herstellen.

Artikel 5 Tijdstip en wijze van betaling huurprijs

1. De jaarlijkse huurprijs is bij vooruitbetaling verschuldigd, steeds vóór of uiterlijk per 1 maart van dat jaar waarop de betaling betrekking heeft.
2. De betaling van de jaarlijkse huurprijs zal plaatsvinden met gebruikmaking van een toe te zenden factuur.
3. Door toezending van een factuur of betaling van de jaarlijkse huurprijs na het einde van deze overeenkomst, of na het tijdstip waarop de jaarlijkse huurprijs eventueel kan worden herzien, ontstaat geen recht op verlenging van deze overeenkomst respectievelijk op een ongewijzigde jaarlijkse huurprijs voor de nieuwe periode.

Artikel 6 Huurprijsindexering en herziening

1. In aanvulling op het bepaalde in artikel 3.2 van de algemene voorwaarden geldt het volgende: Telkens na verloop van vijftien kalenderjaren (doch uiterlijk zes maanden voor de datum van herziening), derhalve voor het eerst op 1 januari 2029 en dan ten minste 6 maanden te voren, is elk der partijen gerechtigd herziening van de huurprijs te verlangen.
2. De in het voorgaande lid genoemde termijn van 15 jaar wordt 5 jaar indien de overeenkomst op grond van artikel 2 (telkens) met 5 jaar voortduurt.

Artikel 7 Indexering huurprijs

1. De huurprijs zal jaarlijks, voor het eerst per 1 januari 2016 worden aangepast overeenkomstig het bepaalde in artikel 3.1 van de Algemene Voorwaarden.;
2. In afwijking van het bepaalde in artikel 3.1 van de Algemene Voorwaarden wordt onder CPI verstaan de consumentenprijsindex reeks alle huishoudens (2006=100).

Artikel 8 Onderverhuur ten behoeve van medegebruik

1. In afwijking van het bepaalde in artikel 4.3 1 sub a van de Algemene Voorwaarden is onderverhuur, doch uitsluitend ten behoeve van medegebruik van het opstelpunt voor het aanbrengen van data/telecommunicatieapparatuur wel toegestaan. Indien de medegebruiker tevens een stuk grond nodig heeft buiten het reeds door huurder gehuurd grondvlak dient die medegebruiker daar een afzonderlijke huurovereenkomst met Staatsbosbeheer voor af te sluiten. De huurder zal die medegebruiker daar tijdig voorafgaand aan het medegebruik schriftelijk op wijzen en de in artikel 13 eerste lid van deze overeenkomst bedoelde contactpersoon van Staatsbosbeheer daarvan op de hoogte stellen.
2. Staatsbosbeheer houdt zich het recht voor voorwaarden te stellen als hem dat noodzakelijk voorkomt indien de situatie in/op/nabij het opstelpunt daar naar het oordeel van Staatsbosbeheer toe noopt.
3. Huurder dient er voor diens rekening en risico voor zorg te dragen dat de voorwaarden van deze overeenkomst ook door onderhuurders / medegebruikers zullen worden nagekomen.
4. De termijn van onderverhuur mag nimmer de tussen partijen (Staatsbosbeheer en Huurder) afgesproken termijn overschrijden.
5. Voor onderverhuur / medegebruik in de zin van de eerste volzin van het eerste lid van dit artikel zijn huurder en onderhuurder/medegebruiker geen vergoeding aan Staatsbosbeheer schuldig.

Artikel 9 Elektrische-, nuts-, en andere voorzieningen

1. Staatsbosbeheer zal de huurder en/of haar contractpartijen in staat stellen zelf een elektriciteitsvoorziening aan te leggen in/op/aan/door/over het perceel en verleent aan de huurder het recht van kabellegging met een strookbreedte van circa 1 meter aan weerszijden van de kabel met een lengte van het traject lopend van de apparatuurkast tot de voedingskast aan de openbare weg, met eventuele bijbehoren. Bedoelde voorziening zal worden geplaatst op de minst storende wijze, zulks te bepalen door Staatsbosbeheer. De kabel zal lopen volgens het door Staatsbosbeheer op te geven tracé. Het opgeven van een tracé impliceert op geen enkele wijze bekendheid met eventueel aanwezige kabels leidingen of andere vergelijkbare beperkingen. Huurder zelf dient zich te vergewissen van mogelijk in dat tracé aanwezige kabels en leidingen etc.
2. Alle kosten in verband met de aanleg komen voor rekening van de huurder. De huurder rekent de energiekosten rechtstreeks af met het energiebedrijf.
3. Indien het plaatsen van een eigen elektriciteitsvoorziening door de huurder en/of haar contractpartijen niet mogelijk is, legt huurder aan verhuurder een alternatieve oplossing voor ter instemming.

Artikel 10 Toegang en veiligheid

1. Staatsbosbeheer verleent (voor zover dat in de macht van Staatsbosbeheer ligt) aan de huurder ten behoeve van haar bedrijfsuitoefening, alsmede aan derden die een contractuele relatie met de huurder hebben en/of namens de huurder het perceel dienen te betreden, onbeperkte en onbelemmerde toegang tot het perceel. Voor zover het aanbrengen, onderhouden, repareren of vervangen van de voor het opstelpunt benodigde apparatuur met toebehoren, het nodig maakt dat delen van de opstal worden betreden die bij gebruik van de opstal volgens de bestemming niet worden betreden, zoals bijvoorbeeld een dak, wordt de veiligheid door Staatsbosbeheer niet gegarandeerd.
2. De huurder (en onderhuurders/medegebruikers) gedraagt zich zorgvuldig jegens relaties van Staatsbosbeheer (o.a. medegebruikers, burens) in relatie tot het perceel.

3. (Medewerkers van de) huurder en onderhuurders/medegebruikers en de door hen ingeschakelde derden dienen zich "ter plaatse" te allen tijde jegens Staatsbosbeheer te kunnen identificeren.
4. In afwijking van het bepaalde in artikel 5.2 van de Algemene Voorwaarden kan de daarin beschreven toegang tot het gehuurde uitsluitend geschieden in goed overleg met huurder en onder begeleiding van huurder of van een door huurder aangewezen andere persoon.

Artikel 11 Verdere verplichtingen van huurder

1. De huurder draagt er zorg voor en verplicht haar onderhuurders/medegebruikers dat Staatsbosbeheer geen hinder en/of schade van de aanwezigheid van de apparatuur van de onderhuurders/medegebruikers ondervinden.
2. Partijen zullen omstandigheden die de beschikbaarheid, betrouwbaarheid en / of veiligheid van het gehuurde (zouden kunnen) benadelen, onverwijld schriftelijk aan Staatsbosbeheer melden. Partijen treden in dat geval met elkaar in overleg over te nemen maatregelen.
3. Huurder zal alle aanwijzingen, voor zover redelijkerwijs van huurder zou mogen worden verwacht, van of vanwege Staatsbosbeheer ter zake van de uitoefening van rechten en de nakoming van verplichtingen, welke huurder krachtens de overeenkomst heeft, nauwgezet op volgen.
4. In afwijking van het bepaalde in artikel 7.1 eerste lid van de algemene voorwaarden strekt de daarin verwoorde onderhoudsplicht zich niet uit tot de sloten, paden (met uitzondering van de door huurder gebruikte toegangspaden van en naar het opstelpunt) en oevervoorzieningen buiten het gehuurde.

Artikel 12 Geheimhouding

Partijen zullen de overeenkomst en al hetgeen waarvan zij in verband met de uitvoering van de overeenkomst kennis krijgen en waarvan zij het vertrouwelijk karakter kennen of redelijkerwijs kunnen vermoeden, op geen enkele wijze bekend maken, behalve voor zover de uitvoering van de overeenkomst of enig wettelijk voorschrift hen daartoe verplicht.

Artikel 13 Slotbepalingen

1. Partijen melden elkaar één contactpersoon en informeren elkaar direct als de naam en/of andere contactgegevens van de contactpersoon wijzigt.
2. In geval van storingen en andere klachten en/of contractuele zaken kan de Staatsbosbeheer contact opnemen met:
Ericsson Network Services B.V.
Afdeling Site Management
Robert Schumandomein 4
6229 ES Maastricht
Telefoonnummer: 0161-247475 of per e-mail op: enn.sitemanagement@ericsson.nl
3. Wijzigingen van en/of aanvullingen op deze overeenkomst zijn slechts rechtsgeldig indien en voor zover deze schriftelijk tussen partijen zijn vastgelegd.
4. Huurder zal te allen tijde eigenaar blijven van de door hem aangebrachte apparatuur en voorzieningen ten behoeve van het opstelpunt. Zo er al sprake is van eigendom voor Staatsbosbeheer ten gevolge van natrekking, dan is Staatsbosbeheer gehouden om op eerste aanzegging van huurder of bij het einde van de overeenkomst alles weer om niet aan huurder terug over te dragen.
5. De aansprakelijkheid van huurder op grond van het bepaalde in artikel 8.1 lid 4 van de Algemene Voorwaarden strekt zich ook uit tot alle door huurder op het opstelpunt aangebrachte voorzieningen ook indien deze door natrekking eigendom van Staatsbosbeheer zouden zijn geworden.
6. Artikel 9.1 (Oplevering bij einde huur of gebruik) van de Algemene Voorwaarden is in volle omvang ook op de op het opstelpunt aanwezige onroerende zaken van huurder van toepassing.
7. Met de ondertekening van deze overeenkomst vervallen alle eerdere afspraken / overeenkomsten ten aanzien van opstelpunten, voor zover die opstelpunten thans in deze overeenkomst geregeld worden. Het gestelde in de vorige volzin heeft echter geen betrekking op de onder die oude afspraken/ overeenkomsten overeengekomen looptijd van het betreffende individuele opstelpunt. De

toen afgesproken looptijd loopt onder de thans overeengekomen overeenkomst door en deze nieuwe overeenkomst is integraal van toepassing op die "oude" opstelpunten. In de door partijen ondertekende bijlage (bijlage 2) behorende bij deze overeenkomst wordt aangeduid welke overeenkomsten / opstelpunten het betreft. Indien een in de tweede volzin bedoeld opstelpunt na einde "oude" looptijd door de huurder gehandhaafd wordt, is er sprake van een toevoeging als bedoeld in artikel 4 van deze overeenkomst; indien het opstelpunt niet gehandhaafd wordt, is er sprake van een onttrekking als bedoeld in artikel 4.

8. Het gestelde in de eerste en de derde volzin van art 13. 6 is van overeenkomstige toepassing voor de tussen partijen geldende overeenkomsten voor medegebruik van andermans antennemasten, doch uitsluitend indien die andere partij eveneens een zelfde overeenkomst als deze overeenkomst met Staatsbosbeheer heeft afgesloten.
9. Gewijzigde wet- of regelgeving zal voor partijen reden zijn om deze overeenkomst te wijzigen conform de alsdan geldende wet- en regelgeving. De wijzigingen zullen worden vastgelegd in een bijlage bij deze overeenkomst. De partij die wijziging van deze overeenkomst wenst zal dit schriftelijk aan de andere partij verzoeken.
10. Staatsbosbeheer behoudt zijn bevoegdheid om de Algemene Voorwaarden te wijzigen om redenen van aantoonbaar maatschappelijk belang.
11. In die gevallen waarin deze overeenkomst niet voorziet streven partijen naar het bereiken van een oplossing naar redelijkheid en billijkheid.

Aldus in tweevoud opgemaakt en getekend ter respectieve vestigingsplaatsen,

datum: 12/10/16

datum: 10-6-2016

Voor
 J

Voor de huurder
 J

Algemene voorwaarden huur onbebouwde grond Staatsbosbeheer





Algemene voorwaarden huur onbebouwde grond Staatsbosbeheer

Geldig voor:

- Huurovereenkomst onbebouwde grond (agrarisch, niet bedrijfsmatig)

3.5.av.07.1

Inhoud:

1. Algemeen

- Artikel 1.1 Definities, begripsomschrijvingen
- Artikel 1.2 Indicatieve vermeldingen
- Artikel 1.3 Terbeschikkingstelling en aanvaarding
- Artikel 1.4 Niet-tijdige beschikbaarheid

2. Financiële bepalingen

- Artikel 2.1 Wijze van betaling
- Artikel 2.2 Verrekening
- Artikel 2.3 Betalingen
- Artikel 2.4 Indexering van boete
- Artikel 2.5 Belastingen, heffingen, vergoedingen en boetes

3. Huurprijsindexering en -herziening

- Artikel 3.1 Indexering van de huurprijs en boete
- Artikel 3.2 Huurprijsherziening

4. Bestemming, gebruik, vergunningen e.d.

- Artikel 4.1 Bestemming
- Artikel 4.2 Vergunningen, ontheffingen en verzekeringen
- Artikel 4.3 Gebruik door derden, onderhuur

5. Verplichtingen huurder, gebruiksbeperkingen, gedoogplichten

- Artikel 5.1 Verplichtingen huurder, gebruiksbeperkingen
- Artikel 5.2 Vrije toegang

6. Veranderingen

- Artikel 6.1 Veranderingen en/of toevoegingen

7. Onderhoud

- Artikel 7.1 Onderhoud en instandhouding

8. Aansprakelijkheid, schade, verzuim

- Artikel 8.1 Aansprakelijkheid, schade
- Artikel 8.2 Hoofdelijke aansprakelijkheid
- Artikel 8.3 In verzuim zijn / boetebeding
- Artikel 8.4 (Niet) nakoming

9. Beëindiging, opzegging, oplevering

- Artikel 9.1 Oplevering bij einde huur of gebruik

10. Slotbepalingen

- Artikel 10.1 Op- en aanzeggingen
- Artikel 10.2 (Buiten)gerechtelijke kosten
- Artikel 10.3 Gevolgen nietigheid of vernietigbaarheid
- Artikel 10.4 Aanduiding

1. Algemeen

Artikel 1.1 Definities, begripsomschrijvingen

Huurovereenkomst:

De met huurder opgemaakte huurovereenkomst, waarin wordt verwezen naar deze Algemene Voorwaarden.

Het gehuurde:

De bij de overeenkomst in huur uitgegeven onroerende zaak of zaken.

Artikel 1.2 Indicatieve vermeldingen

De omschrijving van het gehuurde en de vermelding van de oppervlakte en/of grootte daarvan is slechts als aanduiding bedoeld, zonder dat het gehuurde daaraan hoeft te beantwoorden. Een over- of ondermaat levert geen gebrek in de zin van de wet op.

Artikel 1.3 Terbeschikkingstelling en aanvaarding

1. Huurder kent de staat en eigenschappen van het gehuurde volledig en aanvaardt het gehuurde in de staat waarin het zich ten tijde van de aanvang van de huurovereenkomst bevindt, met alle daaraan verbonden lusten en lasten, heersende en lijdende erfdienstbaarheden. Verhuurder is niet aansprakelijk voor de gevolgen van bestaande en/of nieuwe op het gehuurde rustende beperkt zakelijke rechten en/of kwalitatieve verplichtingen op het genot van het gehuurde. De aanwezigheid van bestaande en/of toekomstige beperkt zakelijke rechten en/of kwalitatieve verplichtingen levert geen gebrek in de zin van de wet op.
2. Verhuurder is niet aansprakelijk voor de gevolgen van zichtbare en/of onzichtbare gebreken aan het gehuurde, van welke aard en omvang dan ook, die verhuurder niet bij het aangaan van de huurovereenkomst kende en evenmin behoorde te kennen. Verhuurder is evenmin aansprakelijk voor de gevolgen van zichtbare en/of onzichtbare gebreken van welke aard en omvang dan ook, die na het aangaan van de huurovereenkomst ontstaan c.q. mochten ontstaan. Op verhuurder rust terzake van gebreken, ontstaan na het aangaan van de huurovereenkomst, geen onderzoeks- en/of mededelingsplicht.
3. Huurder is verplicht het gehuurde voor het aangaan van de huurovereenkomst te inspecteren om na te

gaan of het gehuurde geschikt is voor het tussen partijen beoogde gebruik.

Artikel 1.4 Niet-tijdige beschikbaarheid

1. Indien het gehuurde niet op de in de bijzondere bepalingen van de overeenkomst genoemde ingangsdatum door verhuurder aan huurder ter beschikking wordt gesteld, is huurder tot de datum waarop het gehuurde aan hem alsnog ter beschikking wordt gesteld geen huur verschuldigd.
2. In het geval van niet-tijdige beschikbaarheid van het gehuurde zoals in lid 1 van dit artikel omschreven, zullen de overeengekomen ingangs- en einddatum dienovereenkomstig opschuiven.
3. Verhuurder is niet aansprakelijk voor de uit de niet-tijdige beschikbaarheid van het gehuurde voortvloeiende schade, tenzij de latere terbeschikkingstelling is veroorzaakt door de grove schuld en/of ernstige nalatigheid van verhuurder. De niet-tijdige beschikbaarheid van het gehuurde levert geen gebrek in de zin van de wet op.

2. Financiële bepalingen

Artikel 2.1 Wijze van betaling

Verhuurder is te allen tijde bevoegd de overeengekomen wijze waarop de uit de huurovereenkomst en/of deze Algemene Voorwaarden voortvloeiende betalingen moeten worden verricht door een enkele aan huurder gerichte schriftelijke mededeling te wijzigen.

Artikel 2.2 Verrekening

Huurder is niet bevoegd om hetgeen hij uit hoofde van de huurovereenkomst en/of deze Algemene Voorwaarden is verschuldigd te verrekenen of te compenseren met, of af te trekken van vorderingen die huurder uit andere hoofde op verhuurder heeft, een en ander onverminderd het bepaalde in artikel 7:206 lid 3 BW.

Artikel 2.3 Betalingen

Alle betalingen ter zake van deze huurovereenkomst strekken in de eerste plaats in mindering van de kosten, vervolgens in mindering van de verschenen rente en ten slotte in mindering van de jongste termijn van de hoofdsom en de lopende rente.

Artikel 2.4 Indexering van boete

Het in artikel 8.3 lid 1 genoemde boetebedrag is gebaseerd op het prijspeil van 1 januari 2006. Dit bedrag zal jaarlijks en met ingang van 1 januari 2007 overeenkomstig het bepaalde in artikel 3.1 lid 2 lid 1 van deze Algemene Voorwaarden worden geïndexeerd.

Artikel 2.5 Belastingen, heffingen, vergoedingen en boetes

1. De zakelijke lasten en belastingen die ter zake van het gehuurde en de daarop aanwezige opstallen worden geheven, komen met ingang van de dag waarop de huurovereenkomst is ingegaan, ten laste van huurder, voorzover deze ingevolge de wet of verordening ten laste van huurder dienen te komen. Dit betekent onder meer dat voor rekening van huurder komen:
 - a. de onroerend-zaakbelasting terzake van het feitelijk gebruik van het gehuurde (en het feitelijk medegebruik van algemene/dienst- en gemeenschappelijke ruimten), ongeacht aan wie de aanslag wordt opgelegd;
 - b. overige belastingen, precario rechten, rioolrechten, lasten en retributies ter zake van het gehuurde en van zaken van de huurder;
 - c. de milieubeschermingsheffingen waaronder de verontreinigingsheffing oppervlaktewateren en de bijdrage zuiveringskosten afvalwater en bedragen uit hoofde van milieubescherming in enige andere heffing.
2. Indien de voor rekening van huurder komende lasten, rechten of belastingen bij verhuurder worden geïnd, moeten deze door huurder op eerste verzoek van verhuurder aan laatstgenoemde worden voldaan.
3. Indien en zodra verhuurder tengevolge van het feit dat de huurder op en/of in het gehuurde opstallen heeft gesticht of werken heeft aangelegd, hoger in de onroerend-zaakbelasting wegens genot krachtens zakelijk recht wordt aangeslagen dan voorheen, dan is huurder verplicht het hogere aan de verhuurder te betalen.
4. Huurder is verplicht tot betaling van alle boeten, vergoedingen, lasten, heffingen wegens overtreding van enige wet of verordening ontstaan door toedoen, nalaten of onvoorzichtigheid van huurder en/of van hen, die met zijn toestemming in het gehuurde aanwezig zijn. Huurder vrijwaart verhuurder tegen alle aanspraken uit dien hoofde.

3. Huurprijsindexering en -herziening

Artikel 3.1 Indexering van de huurprijs en boete

1. In dit artikel wordt verstaan onder 'CPI': De consumentenprijsindex reeks alle huishoudens (2000=100), welke door het Centraal Bureau voor de Statistiek (CBS) wordt vastgesteld.
2. De indexering van de huurprijs geschiedt volgens de navolgende rekenformule, waarbij de indexcijfers worden afgerond op drie decimalen:
$$A = (B : C) \times D$$
In deze formule is:
 - A. de nieuwe huurprijs;
 - B. de CPI behorende bij de maand van de datum precies drie maanden voor de aanpassingsdatum;
 - C. de CPI behorende bij de maand van de datum precies drie maanden voor de datum van de laatste daadwerkelijke aanpassing;
 - D. de geldende huurprijs.
3. Mocht het CBS op enig moment wijzigingen doorvoeren met betrekking tot (de berekening van) het CPI reeks alle huishoudens, dan zullen in overleg met het CBS een index en/of een rekenformule worden gehanteerd die de in het eerste lid aangegeven systematiek zo dicht mogelijk benadert. Indien het CBS de bekendmaking van genoemd prijsindexcijfer staakt of de basis van de berekening daarvan wijzigt, zal een zoveel mogelijk vergelijkbaar indexcijfer worden gehanteerd. Bij verschil van mening hieromtrent kan door de meest gereede partij aan de directeur van het CBS een uitspraak worden gevraagd die voor partijen bindend is. De eventueel hieraan verbonden kosten worden door partijen elk voor de helft gedragen.
4. De huurprijs wordt niet aangepast indien toepassing van de in het eerste of tweede lid bedoelde rekenformule zou leiden tot een lagere huurprijs dan de laatst geldende respectievelijk laatst herziene huurprijs.
5. De geïndexeerde huurprijs geldt ook wanneer van de indexering aan huurder geen (schriftelijke) mededeling wordt gedaan.

Artikel 3.2 Huurprijsherziening

1. Indien een der partijen van zijn bevoegdheid tot huurprijsherziening gebruik wil maken, stelt deze de andere partij daarvan bij aangetekende brief in kennis uiterlijk drie maanden voor de datum waarop de herziene huurprijs moet ingaan. Overschrijding van de termijn van drie maanden leidt er uitsluitend toe dat een huurprijsaanpassing op basis van dit artikel voor

- de daarop betrekking hebbende periode van 5 jaren op een navenant later tijdstip ingaat.
2. Wanneer partijen binnen drie maanden na ontvangst van de kennisgeving niet tot overeenstemming zijn gekomen, zal de huurprijs worden vastgesteld door drie deskundigen, die opdracht zullen krijgen binnen vier weken na benoeming hun standpunt te bepalen en aan partijen kenbaar te maken. Zowel huurder als verhuurder zullen binnen veertien dagen, nadat het verzoek daartoe van een van hen de ander heeft bereikt, ieder een deskundige aanwijzen. Een deskundige zal binnen 8 dagen na dagtekening van de opdracht kenbaar moeten maken of hij deze aanvaardt. Beide aldus aangewezen deskundigen zullen binnen twee weken gezamenlijk een derde deskundige aanwijzen. Beide aldus aangewezen deskundigen zullen binnen twee weken gezamenlijk een derde deskundige aanwijzen. Indien de deskundigen over de vast te stellen huurprijs geen overeenstemming kunnen bereiken, zal als nieuwe huurprijs gelden het één vierde deel van de som van:
 - a. de huurprijsvaststelling van de door partijen benoemde deskundigen;
 - b. het dubbele van de huurprijsvaststelling van de derde deskundige.
 3. Indien één der partijen nalatig blijft in het tijdig aanwijzen van een deskundige en/of indien beide deskundigen binnen veertien dagen geen overeenstemming kunnen bereiken over de keuze van de derde deskundige, is de meest gereede partij gerechtigd zich tot de kantonrechter te wenden in wiens rechtsgebied het gehuurde is gelegen, teneinde aanwijzing te vragen tot het benoemen van de ontbrekende deskundige(n). De deskundigen brengen hun advies schriftelijk uit binnen twee maanden na aanwijzing van de derde deskundige. De door deskundigen vastgestelde huurprijs zal voor beide partijen bindend zijn.
 4. Indien huurder en verhuurder het erover eens zijn dat met één deskundige kan worden volstaan en bovendien omtrent de aanwijzing van deze ene deskundige schriftelijk overeenstemming wordt bereikt, zal in afwijking van het bepaalde in lid 3 deze ene deskundige de huur bindend vaststellen.
 5. De kosten van de huurprijsvaststelling door deskundigen komen ten laste van de partij die herziening heeft verzocht, indien de verhoging of verlaging van de huurprijs minder dan 5% van de laatst geldende huurprijs bedraagt. Bedraagt de verhoging of verlaging van de huurprijs meer dan 5% van de laatst geldende huurprijs, dan worden de deskundigenkosten door ieder van de partijen voor de helft gedragen.
 6. Bij de toetsing van de huurprijs aan de markthuurwaarde van het gehuurde dienen de door of voor rekening van huurder aangebrachte voorzieningen, veranderingen en/of toevoegingen bij de aanpassing van de huurprijs buiten beschouwing te blijven. De deskundigen dienen voorts rekening te houden met al hetgeen omtrent het gehuurde is overeengekomen, zoals de bestemming, de ligging, de grootte en indeling van het gehuurde.
- #### 4. Bestemming, gebruik, vergunningen e.d.
- ##### Artikel 4.1 Bestemming
1. Het is huurder niet toegestaan om zonder voorafgaande schriftelijke toestemming van verhuurder aan het gehuurde een andere bestemming te geven dan de in de bijzondere bepalingen van de huurovereenkomst aangegeven bestemming.
 2. Indien huurder in strijd handelt met dit artikel verbeurt hij aan verhuurder per kalenderdag dat de overtreding voortduurt een direct opeisbare boete, gelijk aan tweemaal de op dat moment voor huurder geldende huurprijs per dag, onverminderd het recht van verhuurder om nakoming, ontbinding en/of schadevergoeding te vorderen. Artikel 6:92 lid 2 BW is niet van toepassing.
- ##### Artikel 4.2 Vergunningen, ontheffingen en verzekeringen
1. Huurder dient zelf te zorgen voor het verkrijgen van eventuele, voor de uitoefening van zijn bedrijf en/of beroep, vereiste vergunningen en/of ontheffingen waarvoor het gehuurde is bestemd, terwijl de weigering of intrekking daarvan nimmer aanleiding zal kunnen geven tot beëindiging van de huurovereenkomst of tot enige andere actie tegen verhuurder. Het weigeren dan wel intrekken van een vergunning levert geen gebrek in de zin van de wet op.
 2. Het verzekeringsrisico met betrekking tot de eventueel door huurder aangebrachte bouwkundige veranderingen, toevoegingen en/of voorzieningen is voor rekening van huurder. Huurder verplicht zich dit risico genoegzaam zelf te verzekeren.
 3. Ter dekking van het wettelijk aansprakelijkheidsrisico in verband met de bedrijfsuitoefening van huurder in het gehuurde, dient huurder een passende verzekering af te sluiten.

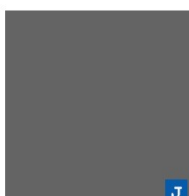

Artikel 4.3 Gebruik door derden, onderhuur

1. Het is huurder niet dan na voorafgaande schriftelijke toestemming van de verhuurder toegestaan:
 - a. het gehuurde geheel of gedeeltelijk aan derden in huur, onderhuur en/of in gebruik af te staan;
 - b. de uit de huurovereenkomst voortvloeiende rechtsverhouding geheel of gedeeltelijk aan derden af te staan, over te dragen of in te brengen in een maatschap, vennootschap of rechtspersoon dan wel de huurrechten voor zover behorend tot een onverdeeldheid toe te scheiden bij scheiding en deling daarvan.
2. Ingeval huurder in strijd handelt met dit artikel verbeurt hij aan verhuurder per kalenderdag dat de overtreding voortduurt een direct opeisbare boete, gelijk aan tweemaal de op dat moment voor huurder geldende huurprijs per dag, onverminderd het recht van verhuurder om nakoming, ontbinding en/of schadevergoeding te vorderen. Artikel 6:92 lid 2 BW is niet van toepassing.

5. Verplichtingen huurder, gebruiksbeperkingen, gedoogplichten

Artikel 5.1 Verplichtingen huurder, gebruiksbeperkingen

1. Het is huurder niet toegestaan in, op of aan het gehuurde, daarop gestichte of te stichten werken in welke vorm dan ook, enige tekst of symbool toe te laten of aan te brengen zonder voorafgaande schriftelijke toestemming van verhuurder.
2. Het is huurder zonder schriftelijke toestemming van verhuurder ten strengste verboden gebruik te maken van groeistoffen en/of andere chemische middelen, in welke vorm en onder welke benaming ook, bij de bestrijding van onkruiden en/of waterplanten en insecten, muizen, mollen en dergelijke, of in, op of aan het gehuurde werkzaamheden te doen of laten verrichten, te gedogen of na te laten dan wel activiteiten uit te oefenen, waardoor gevaar, schade of hinder, dan wel aantasting van de volksgezondheid en/of het milieu - waaronder die van de bodem - wordt veroorzaakt c.q. kan worden veroorzaakt. Alle schade die niettemin door handelen of nalaten door of vanwege huurder ontstaat - waaronder de kosten van eventueel noodzakelijke bodemsanering - is voor rekening van huurder.
3. Huurder is verplicht, indien hij opdracht geeft tot het verrichten van werkzaamheden met gebruikmaking

van open vuur, zoals lassen, snijden, vlamsolderen, verfafbranden, dakbedekken en dergelijke, ten behoeve van installatie, aanbouw, onderhoud, reparatie, demontage of afbraak aan gebouwen, bedrijfsuitrusting/inventaris enz. de volgende maatregelen te nemen:

- a. genoemde werkzaamheden mogen uitsluitend verricht worden onder toezicht van huurder of personeel van huurder;
- b. brandbare stoffen, behalve die waarmee of waaraan de werkzaamheden plaatsvinden, dienen verwijderd te worden tot op een veilige afstand (bij lassen of snijden 10 meter) of, indien dit onmogelijk is, beschermd te worden;
- c. huurder of personeel van huurder moet aanwezig zijn met brandslang of brandblusser. Blijkt in geval van schade, ontstaan door brand, dat in de onmiddellijke omgeving van de plaats waar de brand vermoedelijk is uitgebroken, werkzaamheden als hierboven zijn omschreven, zijn uitgevoerd dan dient huurder aan te tonen dat genoemde voorzorgmaatregelen zijn getroffen.

Artikel 5.2 Vrije toegang

De medewerkers van Staatsbosbeheer, alsmede zij, die in opdracht van verhuurder in of aan het gehuurde werkzaamheden moeten verrichten, hebben vrije toegang tot het gehuurde.

6. Veranderingen

Artikel 6.1 Veranderingen en/of toevoegingen

1. Het is huurder niet toegestaan om zonder voorafgaande schriftelijke toestemming van verhuurder veranderingen en/of toevoegingen in, aan of op het gehuurde aan te brengen, die (i) bij het einde van de huur niet zonder schade aan het gehuurde en/of niet zonder noemenswaardige kosten ongedaan gemaakt kunnen worden; en/of (ii) niet noodzakelijk zijn voor een doelmatig gebruik van het gehuurde en/of (iii) waartegen zich zwaarwichtige bezwaren van de verhuurder verzetten. Verhuurder kan aan een te verlenen goedkeuring zodanige (financiële) voorwaarden verbinden als hem noodzakelijk voorkomt. Verhuurder heeft het recht om met betrekking tot de door huurder gewenste veranderingen en/of toevoegingen extra zekerheid te verlangen door middel van een verhoging van de waarborgsom of bankgarantie, waarvan de omvang zal afhangen van de aard en ingrijpendheid van de

door huurder gewenste veranderingen en/of toevoegingen, zulks ter bepaling door verhuurder.

2. Huurder dient ervoor zorg te dragen dat bij de uitvoering van werkzaamheden ten behoeve van de door hem aan te brengen veranderingen en/of toevoegingen als hiervoor omschreven, wordt voldaan aan de terzake door de overheid gestelde eisen alsmede dat eventueel benodigde vergunningen worden verkregen.
3. Het onderhoud en/of het verhelpen van gebreken aan de door huurder op grond van dit artikel dan wel artikel 7:215 BW in, aan of op het gehuurde aangebrachte veranderingen en/of toevoegingen komt voor rekening en risico van huurder.
4. Hetgeen huurder in, aan of op het gehuurde zal hebben aangebracht, veranderd of weggebroken, en en ander geheel voor zijn rekening en risico, zal hij, zonder daarvoor enige vergoeding uit hoofde van ongerechtvaardigde verrijking dan wel anderszins van verhuurder te kunnen vorderen, bij het einde van de huur ongedaan maken en het gehuurde in de staat brengen, waarin het bij het aangaan van de huurovereenkomst verkeerde. Dit is alleen anders, indien verhuurder bij het verlenen van de in lid 1 bedoelde toestemming instandhouding van de door huurder aangebrachte veranderingen en/of toevoegingen verlangt.
5. Huurder machtigt verhuurder bij deze om al hetgeen in strijd met het bepaalde in lid 1 is uitgevoerd, na vergeefse aanmaning, voor rekening van huurder en zonder vergoeding van de door huurder gemaakte kosten, in de oorspronkelijke staat te brengen.

7. Onderhoud

Artikel 7.1 Onderhoud en instandhouding

1. Al het onderhoud aan het gehuurde (inclusief de afscheidingen) komt voor rekening van huurder. Tot dit onderhoud behoren naast de kleine herstellingen als bedoeld in artikel 7:217 BW, in ieder geval het schoonhouden, diep houden en ophalen van sloten, alsmede het onderhoud van paden en oevervoorzieningen die deel uitmaken van of direct grenzen aan het gehuurde. Dit onderhoud moet door en voor rekening van huurder worden uitgevoerd.
2. Indien huurder na aanmaning nalaat onderhoud of herstel te zijnen laste uit te voeren dan wel indien dit naar het oordeel van verhuurder op onoordeelkundige of slechte wijze is uitgevoerd, is verhuurder gerechtigd na sommatie en ingebrekestelling dit voor rekening en

risico van huurder te verrichten of te doen verrichten. Indien de voor rekening van huurder komende werkzaamheden geen uitstel kunnen gedogen, is verhuurder gerechtigd deze terstond voor huurders rekening te verrichten of te doen verrichten. Verhuurder is gerechtigd een toeslag van 2% bij huurder in rekening te brengen over de kosten, verband houdende met de door verhuurder ingevolge dit artikel uit te voeren onderhouds-, of herstelwerkzaamheden, onverminderd het recht van verhuurder nakoming, schadevergoeding en/of ontbinding te vorderen. Artikel 6:92 lid 2 BW is niet van toepassing.

3. Huurder is verplicht verhuurder onmiddellijk op de hoogte te stellen indien schade aan het gehuurde dreigt of is ontstaan of indien huurder een gebrek aan het gehuurde of aan het gebouw waarvan het gehuurde deel uitmaakt constateert. Huurder is voorts verplicht naar vermogen alle noodzakelijke maatregelen te treffen ter voorkoming of beperking van schade aan het gehuurde, waaronder begrepen schade als gevolg van calamiteiten, regen, storm, vorst en sneeuw. Indien voornoemde maatregelen worden getroffen, meldt huurder dit terstond schriftelijk aan verhuurder. Uitsluitend de redelijke kosten die verband houden met de in dit lid bedoelde maatregelen komen voor rekening van de verhuurder, voor zover deze kosten tot het verhuurdersonderhoud behoren.
4. Indien huurder gebruik maakt van zijn bevoegdheid van artikel 7:206 lid 3 BW, zal hij verhuurder daarvan per aangetekende brief in kennis stellen onder gelijktijdige vermelding van een gespecificeerde opgave van de door huurder te verrichten werkzaamheden en de daarmee gemoeid zijnde kosten alsmede van de hinder die de werkzaamheden voor andere huurders van verhuurder en omwonenden meebrengt, met opgave van de maatregelen die huurder zal treffen om deze hinder tot een minimum te beperken. Huurder verplicht zich voorts de door hem zelf uit te voeren werkzaamheden adequaat en efficiënt op de kortst mogelijke termijn te voltooien.
5. Indien verhuurder het nodig oordeelt aan het gehuurde onderhoud, herstel of andere werkzaamheden te verrichten of te doen verrichten, zal huurder de personen, nodig voor het verrichten van die werkzaamheden op het gehuurde toelaten en die werkzaamheden en het eventuele ongerief gedogen, zonder daarvoor schadevergoeding, vermindering van de betalingsverplichting dan wel ontbinding van de huurovereenkomst te kunnen vorderen. Verhuurder zal omtrent het tijdstip van de uitvoering van de werkzaamheden, tijdig overleg met huurder plegen. De uitvoering van deze werkzaamheden levert geen gebrek in de zin van de wet op.



8. Aansprakelijkheid, schade, verzuim

Artikel 8.1 Aansprakelijkheid, schade

1. Huurder is aansprakelijk voor alle schade van welke aard dan ook alsmede alle verliezen aan het gehuurde toegebracht of overkomen, tenzij huurder bewijst dat hem, de personen die hij tot het gehuurde heeft toegelaten, zijn personeel en de personen waarvoor hij aansprakelijk is, daaromtrent geen schuld treft of dat hem dienaangaande geen nalatigheid is te verwijten.
2. Verhuurder is niet aansprakelijk voor schade toegebracht aan de persoon of zaken van huurder of van derden - en huurder heeft terzake geen recht op huurprijzvermindering - door het optreden en de gevolgen van zichtbare en onzichtbare gebreken aan het gehuurde of ontstaan door het optreden en de gevolgen van weersomstandigheden, van stagnatie in de bereikbaarheid van het gehuurde, van stagnatie in de leveringen en diensten van gas, water, elektriciteit, warmteventilatie of luchtbehandeling en andere stoornissen in het huurgenot, tenzij de schade het gevolg is van grove schuld of ernstige nalatigheid van huurder ten aanzien van de staat van het gehuurde dan wel de schade het gevolg is van gebreken die huurder bij het aangaan van de huurovereenkomst kende dan wel had behoren te kennen. Huurder vrijwaart verhuurder voor aanspraken van derden terzake.
3. Voor brandschade die met het gehuurde aan derden wordt toegebracht, is huurder aansprakelijk, tenzij huurder bewijst dat de brand niet door schuld van huurder alsmede de personen waarvoor huurder aansprakelijk is, is veroorzaakt.
4. Huurder is aansprakelijk voor schade die het gevolg is van door of namens hem aangebrachte veranderingen en toevoegingen. Huurder vrijwaart verhuurder voor aanspraken van derden voor schade veroorzaakt door huurder aangebrachte veranderingen en voorzieningen.
5. Verhuurder is niet aansprakelijk voor bedrijfsschade van huurder of voor schade als gevolg van de activiteiten van andere huurders of van belemmeringen in het gebruik van het gehuurde, die derden veroorzaken, of voor gebreken die zijn ontstaan doordat huurder zijn onderhoudsverplichting(en) niet is nagekomen, tenzij sprake is van grove schuld of ernstige nalatigheid van huurder dan wel de schade die het gevolg is van een gebrek dat verhuurder bij aanvang van de huurovereenkomst kende dan wel behoorde te kennen.

6. Huurder is verplicht eigendommen van verhuurder, die tengevolge van de uitoefening van het huurrecht worden beschadigd, op zijn kosten op eerste aanschrijving binnen de daarbij bepaalde termijn ten genoegen van de verhuurder te herstellen. Indien huurder in gebreke blijft, is de verhuurder bevoegd het nodige te doen verrichten op kosten van huurder, zonder dat daartoe rechterlijke machtiging is vereist en onverminderd het recht van verhuurder om schadevergoeding en/of ontbinding te vorderen.

Artikel 8.2 Hoofdelijke aansprakelijkheid

1. Indien meerdere (natuurlijke of rechts-) personen zich als huurder hebben verbonden, zijn deze steeds hoofdelijk en ieder voor het geheel jegens verhuurder aansprakelijk voor alle uit de huurovereenkomst voortvloeiende verbintenissen. Uitstel van betaling of kwijtschelding door verhuurder aan één van de huurders of een aanbod daartoe, betreft alleen die huurder.
2. De verbintenissen uit de huurovereenkomst zijn, ook wat erfgenamen en rechtverkrijgenden van huurder betreft, hoofdelijk.

Artikel 8.3 In verzuim zijn / boetebeding

1. Bij overschrijding van de betalingstermijn verbeurt huurder een boete van 1% van de verschuldigde huurprijs per kalendermaand, waarbij elke ingetreden maand als een volle maand geldt, met een minimum van € 75,- (zegge: vijfenzeventig euro), zulks onverminderd de aanspraak van verhuurder op vergoeding van de wettelijke rente, alsmede onverminderd het recht van verhuurder nakoming, schadevergoeding en/of ontbinding te vorderen. Artikel 6:92 lid 2 BW is niet van toepassing.
2. Ook indien huurder toerekenbaar tekortschiet in de nakoming van één of meerdere van zijn uit hoofde van deze overeenkomst voortvloeiende verplichtingen, is hij in verzuim zonder dat daartoe ingebrekestelling nodig is.

Artikel 8.4 (Niet) nakoming

Indien huurder één van de bepalingen van de huurovereenkomst niet of niet behoorlijk nakomt, heeft verhuurder de bevoegdheid zonder ingebrekestelling of rechterlijke tussenkomst hetgeen in strijd met deze huurovereenkomst is verricht of nagelaten, op kosten van de huurder weg te nemen of te verrichten, dan wel de daartoe nodige werkzaamheden door derden te laten uitvoeren,

onverminderd het recht van verhuurder ontbinding en/of schadevergoeding te vorderen.

9. Beëindiging, opzegging, oplevering

Artikel 9.1 Oplevering bij einde huur of gebruik

1. Bij het einde van de huurovereenkomst of bij het einde van het gebruik van het gehuurde dient huurder het gehuurde geheel ontruimd aan verhuurder op te leveren in de staat die verhuurder mag verwachten van een goed onderhouden zaak van de soort waarop de huurovereenkomst betrekking heeft, zonder gebreken, behoudens hetgeen als gevolg van normale slijtage en/of veroudering van het gehuurde teniet is gegaan of beschadigd. Indien over de staat van het gehuurde bij aanvang van de huurovereenkomst discussie ontstaat, wordt huurder verondersteld het gehuurde in goede staat en zonder gebreken te hebben ontvangen.
2. Huurder heeft geen aanspraak op vergoeding voor door, dan wel ten laste van, hem aan het gehuurde aangebrachte veranderingen en/of toevoegingen.
3. Verhuurder heeft het recht alle roerende zaken die zich na het ontruimen door huurder nog op het gehuurde bevinden op kosten van de huurder te verwijderen. Indien de roerende zaken niet door huurder worden verwijderd, vervallen deze aan verhuurder zonder dat verhuurder tot enige (kosten)vergoeding gehouden is. Het optreden van verhuurder in zodanig geval geschiedt met goedkeuring van huurder en geldt tussen partijen als niet in strijd met artikel 138 Wetboek van Strafrecht.
4. Indien huurder het gebruik van het gehuurde voor het einde van de huurovereenkomst heeft beëindigd, is verhuurder gerechtigd zich op kosten van huurder toegang tot het gehuurde te verschaffen en zich in het bezit daarvan te stellen, zonder dat huurder enig recht op schadevergoeding heeft.
5. Indien huurder na het einde van de huurovereenkomst in het bezit is gebleven van het gehuurde, ontstaat in afwijking van het bepaalde in artikel 7:230 BW geen nieuwe huurovereenkomst.
6. Huurder zal bij beëindiging van de huurovereenkomst jegens verhuurder geen enkele aanspraak op vergoeding en/of schadeloosstelling van welke aard ook kunnen doen gelden. Huurder zal tegenover verhuurder geen rechten kunnen doen gelden op een vervangend perceel.

10. Slotbepalingen

Artikel 10.1 Op- en aanzeggingen

Op- en/of aanzeggingen ingevolge deze overeenkomst dienen te geschieden bij aangetekende brief dan wel bij deurwaardersexploot.

Artikel 10.2 (Buiten)gerechtelijke kosten

In alle gevallen waarin verhuurder een ingebrekestelling of een exploot aan huurder doet uitbrengen, of in geval van procedures tegen huurder om deze tot nakoming van de huurovereenkomst of tot ontruiming te dwingen, is huurder verplicht alle daarvoor gemaakte kosten, zowel in als buiten rechte – met uitzondering van de ingevolge een definitieve rechterlijke beslissing door verhuurder te betalen proceskosten – aan verhuurder te voldoen.

Artikel 10.3 Gevolgen nietigheid of vernietigbaarheid

Indien een deel van de huurovereenkomst nietig of vernietigbaar is, laat dit op grond van artikel 3:41 BW de geldigheid van het overige deel van de huurovereenkomst onverlet.

Artikel 10.4 Aanduiding

Deze Algemene Voorwaarden kunnen worden aangehaald als 'Algemene Voorwaarden Huur Onbebouwde Grond Staatsbosbeheer (3.5.av.07.1)'.



Toelichting grondslagen

In dit document kunt u secties vinden die onleesbaar zijn gemaakt. Deze informatie is achterwege gelaten op basis van de Wet open overheid (Woo). De letter die hierbij is vermeld correspondeert met de bijbehorende grondslag in onderstaand overzicht.

J Art. 5.1 lid 2 sub e

Het belang van de openbaarmaking van deze informatie weegt niet op tegen het belang van de eerbiediging van de persoonlijke levenssfeer van betrokkenen

T

Valt buiten de reikwijdte van het verzoek